



# Stage Line®

## PROFESSIONELLER CD-PLAYER

PROFESSIONAL CD PLAYER

LECTEUR CD PROFESSIONNEL

LETTORE CD PROFESSIONALE



### CD-164DJ

Best.-Nr. 21.2090



BEDIENUNGSANLEITUNG • INSTRUCTION MANUAL • MODE D'EMPLOI  
ISTRUZIONI PER L'USO • GEBRUIKSAANWIJZING • MANUAL DE INSTRUCCIONES • INSTRUKCJA OBSŁUGI  
SIKKERHEDSOPLYSNINGER • SÄKERHETSFÖRESKRIFTER • TURVALLISUUDESTA

**D** **Bevor Sie einschalten ...**

**A** Wir wünschen Ihnen viel Spaß mit Ihrem neuen Gerät von „img Stage Line“. Dabei soll Ihnen diese Bedienungsanleitung helfen, alle Funktionsmöglichkeiten kennen zu lernen. Die Beachtung der Anleitung vermeidet außerdem Fehlbedienungen und schützt Sie und Ihr Gerät vor eventuellen Schäden durch unsachgemäßen Gebrauch.

Den deutschen Text finden Sie auf den Seiten 4 – 10.

**F** **Avant toute mise en service ...**

**B** Nous vous remercions d'avoir choisi un appareil "img Stage Line" et vous souhaitons beaucoup de plaisir à l'utiliser. Cette notice a pour objectif de vous aider à mieux connaître les multiples facettes de l'appareil. En outre, en respectant les conseils donnés, vous éviterez toute mauvaise manipulation de sorte que vous-même et votre appareil soient protégés de tout dommage.

La version française se trouve pages 11 – 17.

**NL** **Voordat u inschakelt ...**

**B** Wij wensen u veel plezier met uw nieuw toestel van "img Stage Line". Met behulp van bijgaande gebruiksaanwijzing zal u alle functiemogelijkheden leren kennen. Door deze instructies op te volgen zal een slechte werking vermeden worden, en zal een eventueel letsel aan uzelf en schade aan uw toestel tengevolge van onzorgvuldig gebruik worden voorkomen.

U vindt de nederlandstalige tekst op de pagina's 18 – 24.

**PL** **Przed uruchomieniem ...**

Zyczymy zadowolenia z nowego produktu "img Stage Line". Dzięki tej instrukcji obsługi będą Państwo w stanie poznać wszystkie funkcje tego urządzenia. Stosując się do instrukcji unikną Państwo błędów i ewentualnego uszkodzenia urządzenia na skutek nieprawidłowego użytkowania.

Tekst polski znajduje się na stronach 25 – 28.

**S** **Förskrift**

Vi önskar dig mycket nöje med din nya enhet från "img Stage Line". Läs gärna säkerhetsinstruktionerna innan du använder enheten. Genom att följa säkerhetsinstruktionerna kan många problem undvikas, vilket annars kan skada enheten.

Du finner säkerhetsinstruktionerna på sidan 29.

**GB** **Before you switch on ...**

We wish you much pleasure with your new unit by "img Stage Line". With these operating instructions you will be able to get to know all functions of the unit. By following these instructions false operations will be avoided, and possible damage to yourself and your unit due to improper use will be prevented.

You will find the English text on the pages 4 – 10.

**I** **Prima di accendere ...**

Vi auguriamo buon divertimento con il Vostro nuovo apparecchio "img Stage Line". Le istruzioni per l'uso Vi possono aiutare a conoscere tutte le possibili funzioni. E rispettando quanto spiegato nelle istruzioni, evitate di commettere degli errori, e così proteggete Voi stessi, ma anche l'apparecchio, da eventuali rischi per uso improprio.

Il testo italiano lo potete trovare alle pagine 11 – 17.

**E** **Antes de cualquier instalación ...**

Tenemos de agradecerle el haber adquirido un aparato "img Stage Line" y le deseamos un agradable uso. Este manual quiere ayudarle a conocer las múltiples facetas de este aparato. La observación de las instrucciones evita operaciones erróneas y protege Vd. y vuestro aparato contra todo daño posible por cualquier uso inadecuado.

La versión española se encuentra en las páginas 18 – 24.

**DK** **Inden De tænder for apparatet ...**

Vi ønsker Dem god fornøjelse med Deres nye "img Stage Line" apparat. Læs oplysningerne for en sikker brug af apparatet før ibrugtagning. Følg sikkerhedsoplysningerne for at undgå forkert betjening og for at beskytte Dem og Deres apparat mod skade på grund af forkert brug.

Sikkerhedsoplysningerne finder De på side 29.

**FIN** **Ennen virran kytkemistä ...**

Toivomme, että uusi "img Stage Line"-laitteesi tuo sinulle paljon iloa ja hyötyä. Ole hyvä ja lue käyttöohjeet ennen laitteen käyttöönottoa. Luettuasi käyttöohjeet voit käyttää laitetta turvallisesti ja välttyä laitteen väärinkäytöltä.

Käyttöohjeet löydät sivulta 29.

 **Stage Line**<sup>®</sup>

[www.imgstageline.com](http://www.imgstageline.com)

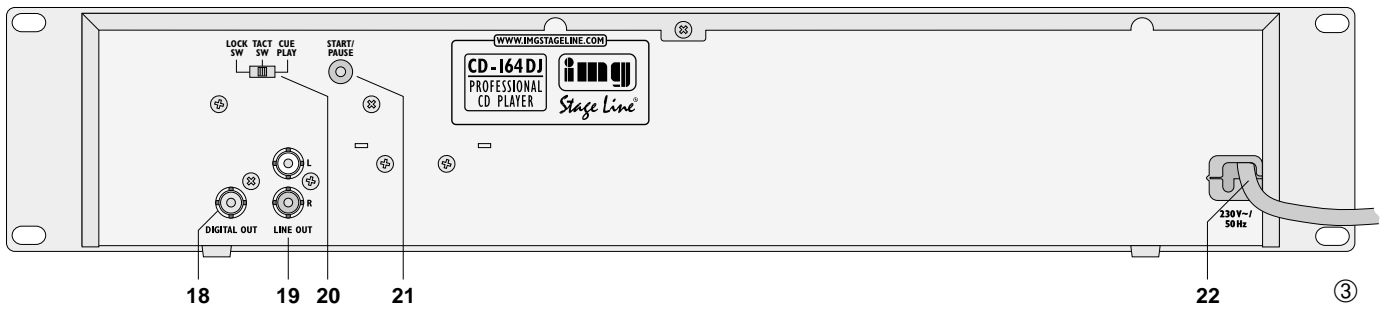
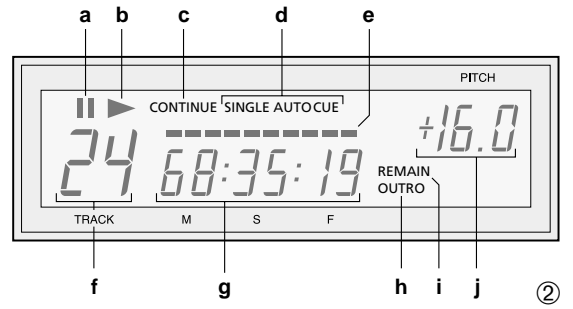
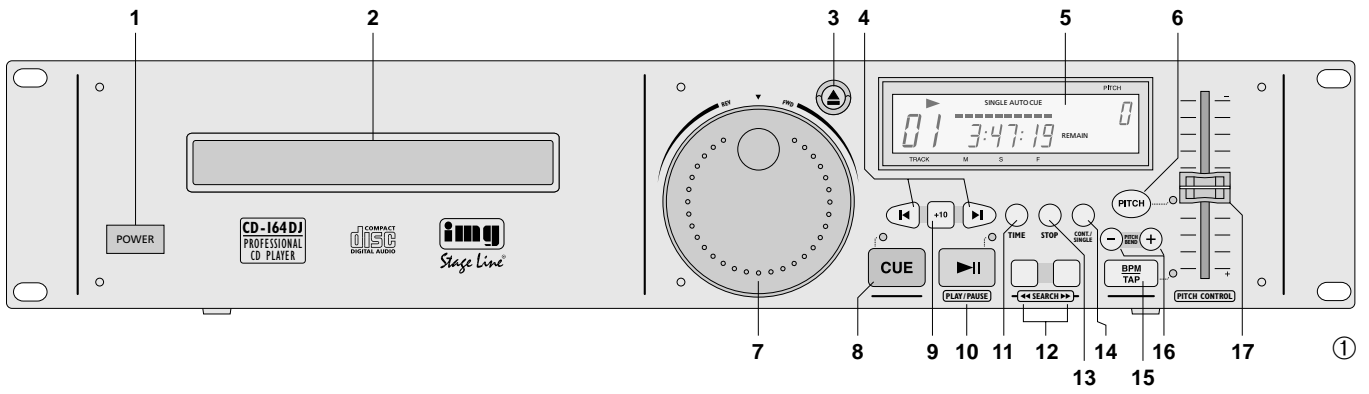

Bitte klappen Sie die Seite 3 heraus. Sie sehen dann immer die beschriebenen Bedienelemente und Anschlüsse.

**Inhalt**

**1 Übersicht der Bedienelemente und Anschlüsse** . . . 4

1.1 Frontseite . . . . . 4

1.2 Rückseite . . . . . 5

**2 Hinweise für den sicheren Gebrauch** . . . . . 5

**3 Einsatzmöglichkeiten** . . . . . 5

**4 Gerät aufstellen und anschließen** . . . . . 5

**5 Bedienung** . . . . . 6

5.1 CD abspielen . . . . . 6

5.2 Anzeige der Titelnummer, Laufzeit und Taktschläge pro Minute . . . . . 6

5.2.1 Die Laufzeitanzeige umschalten und die Funktion OUTRO aktivieren . . . . . 6

5.2.2 Bargraph . . . . . 6

5.2.3 Beatcounter . . . . . 6

5.3 Betriebsart wählen . . . . . 7

5.3.1 „Single“ – Einzeltitelwiedergabe . . . . . 7

5.3.2 „Continue“ – Gesamttitelwiedergabe . . . . . 7

5.4 Anspielen eines Titels . . . . . 7

5.5 Schneller Vor- und Rücklauf . . . . . 7

5.6 Genaues Anfahren einer bestimmten Stelle . . . . . 7

5.7 Sprung zu einer zuvor bestimmten Stelle (Cue-Punkt) 7

5.8 Geschwindigkeit und Tonhöhe verändern . . . . . 8

5.9 Takt zwischen 2 Musikstücken angleichen („Pitch Bend“) . . . . . 8

**6 Faderstart über ein Mischpult** . . . . . 8

**7 Pflege des Gerätes** . . . . . 9

**8 Technische Daten** . . . . . 9

**9 Erklärung der Fachbegriffe** . . . . . 10

**1 Übersicht der Bedienelemente und Anschlüsse**

**1.1 Frontseite (Abb.1)**

- 1 Ein-/Ausschalter POWER
- 2 CD-Schublade
- 3 Taste **▲** zum Öffnen und Schließen der CD-Schublade (2); während des Abspielens einer CD ist die CD-Schublade gegen unbeabsichtigtes Öffnen verriegelt
- 4 Tasten **◀** und **▶** zum Anwählen des nächsten gewünschten Titels:  
Mit jedem Betätigen der Taste **▶** wird ein Titel weitergesprungen. Beim Drücken der Taste **◀** wird an den Anfang des gerade laufenden Titels gesprungen. Durch mehrfaches Drücken der Taste **◀** wird immer ein Titel weiter zurückgesprungen. Zum Überspringen mehrerer Titel die entsprechende Taste gedrückt halten.
- 5 Multifunktionsdisplay (Details siehe Abb. 2)
  - a Symbol für den Pausenmodus
  - b Symbol für den Wiedergabemodus
  - c Anzeige „CONTINUE“: signalisiert die Betriebsart „Gesamttitelwiedergabe“, siehe Position 14 (Taste CONT./SINGLE)
  - d Anzeige „SINGLE AUTO CUE“: signalisiert die Betriebsart „Einzeltitelwiedergabe“
  - e Bargraph; gibt durch seine Länge die Restzeit eines Titels bzw. der CD an [„REMAIN“ (i) eingeblendet] oder die bereits gespielte Zeit eines Titels („REMAIN“ ausgeblendet)
  - f Titelnummer bzw. kurz nach dem Einlegen einer CD die Anzahl der Titel auf der CD
  - g Zeitanzeige in Minuten (M), Sekunden (S) und Frames (F); siehe Position 11 (Taste TIME)
  - h Anzeige „OUTRO“; eingeblendet bei mit der Taste TIME (11) aktivierter Funktion OUTRO
  - i Anzeige „REMAIN“; ist eingeblendet, wenn die Restzeit eines Titels oder einer CD angezeigt wird, siehe auch Position 11 (Taste TIME)

- j Anzeige der mit dem Regler (17) eingestellten prozentualen Abweichung von der Standardgeschwindigkeit oder der mit der Taste BPM/TAP (15) eingetippten Anzahl der Taktschläge pro Minute
- 6 Taste PITCH zum Aktivieren der mit dem Regler (17) eingestellten Geschwindigkeitsabweichung
- 7 Drehrad REV/FWD für die Funktion „Pitch Bend“ und im Pausenmodus zum exakten Anfahren einer bestimmten Stelle
- 8 Taste CUE zum Anspielen eines Titels und für den Rücksprung zu einer zuvor bestimmten Stelle (siehe Kapitel 5.4 bzw. 5.7)
- 9 Taste +10 zur Titelanwahl; mit jedem Tastendruck erfolgt ein Sprung über 10 Titel vorwärts
- 10 Taste **▶||** zum Umschalten zwischen Wiedergabe (Anzeige **▶**) und Pause (Anzeige **||**)
- 11 Taste TIME zur Umschaltung der Zeitanzeige (g) und zum Einschalten der Funktion OUTRO  
Grundeinstellung: Anzeige der Restzeit des laufenden Titels
  1. Tastendruck: Anzeige der bereits gespielten Zeit des laufenden Titels
  2. Tastendruck: Anzeige der Restzeit des laufenden Titels und Einschalten der Funktion OUTRO zum Abspielen der jeweils letzten 30 Sekunden der folgenden Titel (diese Funktion ist erst ab dem nächsten Titel aktiv, ggf. die Taste **▶** drücken)
  3. Tastendruck: Anzeige der Restzeit der gesamten CD
  4. Tastendruck: Zurückschalten auf die Grundeinstellung
- 12 Tasten SEARCH **◀◀** und **▶▶** für den Vor- und Rücklauf; wird eine der Tasten gedrückt gehalten, fährt der CD-Player schnell vor bzw. zurück
- 13 Taste STOP zum Beenden der Wiedergabe

Please unfold page 3. Then you can always see the operating elements and connections described.

**Contents**

**1 Operating Elements and Connections** . . . . . 4

1.1 Front panel . . . . . 4

1.2 Rear panel . . . . . 5

**2 Safety Notes** . . . . . 5

**3 Applications** . . . . . 5

**4 Setting-up and Connecting the Unit** . . . . . 6

**5 Operation** . . . . . 6

5.1 Playing a CD . . . . . 6

5.2 Display of title number, playing time, and beats per minute . . . . . 6

5.2.1 Switching over the display of the playing time and activating the function OUTRO . . . . . 6

5.2.2 Bar graph . . . . . 6

5.2.3 Beat counter . . . . . 7

5.3 Selecting the operating mode . . . . . 7

5.3.1 „Single“ – single title replay . . . . . 7

5.3.2 „Continue“ – total title replay . . . . . 7

5.4 Short playing of a title beginning . . . . . 7

5.5 Fast forward and reverse . . . . . 7

5.6 Precisely selecting a certain spot . . . . . 7

5.7 Return to a spot defined before (Cue point) . . . . . 7

5.8 Changing the speed and pitch . . . . . 8

5.9 Matching the beat between two music pieces („Pitch Bend“) . . . . . 8

**6 Fader Start via a Mixer** . . . . . 8

**7 Maintenance of the Unit** . . . . . 9

**8 Specifications** . . . . . 9

**9 Glossary** . . . . . 10

**1 Operating Elements and Connections**

**1.1 Front panel (fig. 1)**

- 1 POWER switch
- 2 CD tray
- 3 Button **▲** to open and close the CD tray (2); while playing a CD, the CD tray is locked against unintentional opening
- 4 Buttons **◀** and **▶** to select the next desired title:  
Each time the button **▶** is pressed, one title is advanced. If button **◀** is pressed, the unit returns to the beginning of the title currently playing. If button **◀** is pressed several times, the unit always returns one more title. For skipping several titles, keep the corresponding button pressed.
- 5 Multifunction display (for details see fig. 2)
  - a symbol for the pause mode
  - b symbol for the replay mode
  - c display „CONTINUE“: indicates the operating mode „total title replay“, see item 14 (button CONT./SINGLE)
  - d display „SINGLE AUTO CUE“: indicates the operating mode „single title replay“
  - e bar graph; indicates by its length the remaining time of a title or of the CD [“REMAIN“ (i) inserted] or the time already played of a title („REMAIN“ cancelled)
  - f title number or shortly after inserting a CD, the number of the titles on the CD
  - g time display in minutes (M), seconds (S), and frames (F); see item 11 (button TIME)
  - h display „OUTRO“; inserted if function OUTRO is activated with button TIME (11)
  - i display „REMAIN“; inserted if the remaining time of a title or a CD is displayed, also see item 11 (button TIME)
  - j display of the percentage deviation from the standard speed adjusted with control (17) or

- the number of beats per minute entered with button BPM/TAP (15)
- 6 Button PITCH to activate the deviation of speed adjusted with the control (17)
- 7 Rotary wheel REV/FWD for the function „Pitch Bend“ and for precisely selecting a certain spot in the pause mode
- 8 Button CUE for shortly playing the beginning of a title and for returning to a spot defined before (see chapter 5.4 or 5.7)
- 9 Button +10 for the title selection; with each pressing of the button 10 titles are skipped in forward direction
- 10 Button **▶||** to switch between replay (display **▶**) and pause (display **||**)
- 11 Button TIME to switch over the time indication (g) of the display and to switch on function OUTRO  
Basic setting: display of the remaining time of the current title
  - 1st pressing of button: display of the time already played of the current title
  - 2nd pressing of button: display of the remaining time of the current title and switching-on of function OUTRO to play the last 30 seconds respectively of the following titles (this function is only active as from the next title, if necessary, press button **▶**)
  - 3rd pressing of button: display of the remaining time of the entire CD
  - 4th pressing of button: switching back to the basic setting
- 12 Buttons SEARCH **◀◀** and **▶▶** for fast forward and reverse; if one of the buttons is kept pressed, the CD player advances or reverses quickly
- 13 Button STOP to stop the replay

14 Taste CONT./SINGLE zur Auswahl der Betriebsart (siehe auch Kapitel 5.3)

Grundeinstellung: „Single“ – Einzeltitelwiedergabe; im Display wird „SINGLE AUTO CUE“ (d) angezeigt

1. Tastendruck: „Continue“ – Wiedergabe aller Titel der CD; im Display wird „CONTINUE“ (c) angezeigt

2. Tastendruck Grundeinstellung – Einzeltitelwiedergabe

15 Taste BPM/TAP zur Anzeige der Taktschläge pro Minute; dazu die Taste einige Male im Takt der Musik antippen: das Display wechselt von der Anzeige der Geschwindigkeitsabweichung (j) auf die Anzahl der Taktschläge und die LED neben der Taste leuchtet auf.

Zum Zurückschalten auf die Anzeige der Geschwindigkeitsabweichung die Taste ca. 3 Sekunden gedrückt halten, bis die LED wieder erlischt.

16 Tasten PITCH BEND zur Synchronisation des gerade laufenden Titels an den Takt eines auf einem anderen Gerät laufenden Musikstückes. Solange eine der Tasten betätigt wird, läuft der Titel um 16 % schneller bzw. langsamer als mit Standardgeschwindigkeit und die LED neben der Taste PITCH (6) blinkt.

17 Schieberegler PITCH CONTROL zum Ändern der Geschwindigkeit bzw. Tonhöhe (max. ±16 %); die Einstellung des Reglers ist nur bei gedrückter Taste PITCH (6) wirksam

## 1.2 Rückseite (Abb. 3)

18 digitaler Audioausgang (Cinch)

19 analoger Audioausgang mit Line-Pegel (Cinch, Links/Rechts)

20 Umschalter für die Art der Fernsteuerung des CD-Players über ein Mischpult mit Faderstart-Funktion, siehe Kap. 6

LOCK SW: Der CD-Player wird bei Auf-/Zuziehen des Mischpult-Faders über einen **Ein-/Ausschalter** im Mischpult gestartet/auf Pause geschaltet.

TACT SW: Der CD-Player wird bei Auf-/Zuziehen des Mischpult-Faders über einen **Taster** im Mischpult gestartet/auf Pause geschaltet.

CUE PLAY: Der CD-Player wird bei Auf-/Zuziehen des Mischpult-Faders über einen vom Mischpult gesendeten **Steuerimpuls** vom Cue-Punkt aus gestartet/auf den Cue-Punkt zurückgesetzt und auf Pause geschaltet.

21 3,5-mm-Klinkenbuchse für die Fernsteuerung des CD-Players über ein Mischpult mit Faderstart-Funktion, siehe Kap. 6

22 Netzkabel zum Anschluss an eine Steckdose (230 V~/50 Hz)

## 2 Hinweise für den sicheren Gebrauch

Dieses Gerät entspricht der Richtlinie für elektromagnetische Verträglichkeit 89/336/EWG und der Niederspannungsrichtlinie 73/23/EWG.

**Achtung!** Das Gerät wird mit lebensgefährlicher Netzspannung (230 V~) versorgt. Nehmen Sie deshalb nie selbst Eingriffe am Gerät vor. Durch unsachgemäßes Vorgehen besteht die Gefahr eines elektrischen Schlages. Außerdem erlischt beim Öffnen des Gerätes jeglicher Garantieanspruch.

Beachten Sie auch unbedingt die folgenden Punkte:

● **Vorsicht!** Blicken Sie bei geöffneter CD-Schublade nicht in den CD-Schacht. Eventuell austretende Laserstrahlen können zu Augenschäden führen.

● Verwenden Sie das Gerät nur im Innenbereich. Schützen Sie es vor Tropf- und Spritzwasser, hoher Luftfeuchtigkeit und Hitze (zulässiger Einsatztemperaturbereich 0 – 40 °C).

● Stellen Sie keine mit Flüssigkeit gefüllten Gefäße, z. B. Trinkgläser, auf das Gerät.

● Nehmen Sie das Gerät nicht in Betrieb bzw. ziehen Sie sofort den Netzstecker, wenn:

1. sichtbare Schäden am Gerät oder an der Netzanschlussleitung vorhanden sind,
2. nach einem Sturz oder Ähnlichem der Verdacht auf einen Defekt besteht,

3. Funktionsstörungen auftreten.

Geben Sie das Gerät in jedem Fall zur Reparatur in eine Fachwerkstatt.

● Eine beschädigte Netzanschlussleitung darf nur durch den Hersteller oder eine autorisierte Fachwerkstatt ersetzt werden.

● Ziehen Sie den Netzstecker nie am Kabel aus der Steckdose, fassen Sie immer am Stecker an!

● Wird das Gerät zweckentfremdet, nicht richtig angeschlossen, falsch bedient oder nicht fachgerecht repariert, kann keine Haftung für daraus resultierende Sach- oder Personenschäden und keine Garantie für das Gerät übernommen werden.

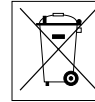

Soll das Gerät endgültig aus dem Betrieb genommen werden, übergeben Sie es zur umweltgerechten Entsorgung einem örtlichen Recyclingbetrieb.

## 3 Einsatzmöglichkeiten

Der CD-Player CD-164DJ ist speziell für den professionellen DJ-Bereich konzipiert. Viele Funktionsmöglichkeiten sind genau auf diesen Einsatzbereich abgestimmt, z. B. Einzeltitelwiedergabe und der manuelle Beatcounter.

Auf dem CD-Player können Audio-CDs und selbst gebrannte CDs (Audio CD-R) abgespielt werden. Bei wiederbeschreibbaren CDs (CD-RW) kann es jedoch je nach CD-Typ, verwendetem CD-Brenner und Brennprogramm beim Abspielen zu Problemen kommen.

## 4 Gerät aufstellen und anschließen

Der CD-Player ist für die Montage in ein Rack (482 mm/19") vorgesehen. Hierzu werden 2 Höheneinheiten benötigt (1 Höheneinheit = 44,45 mm). Der CD-Player lässt sich aber auch als frei stehendes Tischgerät verwenden. In diesem Fall muss er auf einer ebenen, waagerechten Fläche aufgestellt werden.

14 Button CONT./SINGLE to select the operating mode (also see chapter 5.3)

Basic setting: "Single" – single title replay; "SINGLE AUTO CUE" (d) is displayed

1st pressing of button: "Continue" – replay of all titles of the CD; "CONTINUE" (c) is displayed

2nd pressing of button: basic setting – single title replay

15 Button BPM/TAP to display the beats per minute; for this purpose shortly press the button several times to the beat of the music: the display changes from the display of the speed deviation (j) to the number of beats, and the LED next to the button lights up.

To switch back to the display of the speed deviation, keep the button pressed for approx. 3 seconds until the LED is extinguished again.

16 Buttons PITCH BEND to synchronize the beat of a title currently playing to that of a title playing on another unit. As long as one of the buttons is pressed, the title is played by 16 % faster or slower than at standard speed, and the LED next to the button PITCH (6) flashes.

17 Sliding control PITCH CONTROL to change the speed or pitch (max. ±16 %); the adjustment of the control is only effective when button PITCH (6) is pressed

## 1.2 Rear panel (fig. 3)

18 Digital audio output (phono)

19 Analog audio output with line level (phono, left/right)

20 Selector switch for the type of remote control of the CD player via a mixer with fader start function, see chapter 6

LOCK SW: The CD player is started/set to pause when advancing/closing the mixer fader via an **on/off switch** in the mixer.

TACT SW: The CD player is started/set to pause when advancing/closing the mixer fader via a **momentary pushbutton** in the mixer.

CUE PLAY: The CD player is started from the Cue point/reset to the Cue point and set to pause via a **control pulse** sent by the mixer when advancing/closing the mixer fader.

21 3.5 mm jack for the remote control of the CD player via a mixer with fader start function, see chapter 6

22 Mains cable for connection to a socket (230 V~/50 Hz)

## 2 Safety Notes

This unit corresponds to the directive 89/336/EEC for electromagnetic compatibility and to the low voltage directive 73/23/EEC.

**Attention!** The unit is supplied with hazardous mains voltage (230 V~). Leave servicing to skilled personnel only. Never make any modifications on the unit. Inexpert handling may cause an electric shock hazard. Furthermore, any guarantee claim will expire if the unit has been opened.

It is essential to observe the following items:

● **Caution!** Do not look into the CD compartment when the CD tray is opened. Laser beams could be emitted resulting in eye damage.

● The unit is suitable for indoor use only. Protect it against dripping water and splash water, high air humidity, and heat (admissible ambient temperature range 0 – 40 °C).

● Do not place any vessels filled with liquid, e. g. drinking glasses, on the unit.

● Do not set the unit into operation, and immediately disconnect the mains plug from the mains socket if

1. there is visible damage to the unit or to the mains cable,
2. a defect might have occurred after a drop or similar accident,

3. there are malfunctions.

The unit must in any case be repaired by skilled personnel.

● A damaged mains cable must only be replaced by the manufacturer or by authorized, skilled personnel.

● Never pull the mains cable to disconnect the mains plug from the mains socket, always seize the plug!

● No guarantee claims for the unit and no liability for any resulting personal damage or material damage will be accepted if the unit is used for other purposes than originally intended, if it is not correctly connected, operated, or not repaired in an expert way.

● **Important for U. K. Customers!**

The wires in this mains lead are coloured in accordance with the following code:

**blue = neutral**

**brown = live**

As the colours of the wires in the mains lead of this appliance may not correspond with the coloured markings identifying the terminals in your plug, proceed as follows:

1. The wire which is coloured **blue** must be connected to the terminal in the plug which is marked with the letter **N** or coloured **black**.
2. The wire which is coloured **brown** must be connected to the terminal which is marked with the letter **L** or coloured **red**.

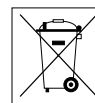

If the unit is to be put out of operation definitively, take it to a local recycling plant for a disposal which is not harmful to the environment.

## 3 Applications

The CD player CD-164DJ has especially been designed for professional DJ applications. Many functional features exactly match this field of application, e. g. single title replay and the manual beat counter.

**D** Vor dem Anschluss bzw. vor dem Verändern von Anschlüssen den CD-Player und die anzuschließenden Geräte ausschalten.

**A** 1) Ist an Ihrem Mischpult oder Verstärker ein Digitalgang vorhanden, diesen an den Digitalausgang DIGITAL OUT (18) anschließen.

Bei Geräten ohne Digitaleingang den Stereoausgang LINE OUT (19) – linker Kanal L und rechter Kanal R – über ein Cinch-Kabel mit einem CD-Player-Eingang am Mischpult oder am Verstärker verbinden.

2) Der CD-Player kann über ein Mischpult mit Faderstart-Funktion ferngesteuert werden. Der Anschluss der Steuerverbindung und die Art der Fernsteuerung sind in Kapitel 6 erläutert.

3) Zuletzt den Netzstecker des Anschlusskabels (22) in eine Steckdose (230 V~/50 Hz) stecken.

## 5 Bedienung

### 5.1 CD abspielen

1) Mit dem Ein-/Ausschalter POWER (1) den CD-Player einschalten. Auf dem Display (5) erscheinen nacheinander folgende Anzeigen:

*LLBSE* (schließen)

*rERd* (lesen)

*no d15E* (keine CD) – wenn keine CD eingelegt ist

2) Mit der Taste **▲** (3) die CD-Schublade (2) öffnen. Im Display erscheint *OPEN* (öffnen).

3) Eine CD mit der Beschriftung nach oben einlegen und die CD-Schublade mit der Taste **▲** schließen. Bei korrekt eingelegter CD gibt das Display nach kurzer Zeit die Gesamtanzahl (f) und die Gesamtspieldauer (g) der CD an und anschließend die Spieldauer (g) des ersten Titels.

[Soll nach dem Einlegen der CD sofort der erste Titel starten, die CD-Schublade mit der Taste **▶▶** (10) schließen.]

4) Zum Starten mit dem ersten Titel die Taste **▶▶** drücken (falls die CD-Schublade mit der Taste **▲**

geschlossen wurde). Solange die CD abgespielt wird, zeigt das Display das Symbol **▶** (b).

Soll mit einem anderen Titel gestartet werden, diesen über die Tasten **◀**, **▶** (4) oder +10 (9) anwählen:

– Mit jedem Betätigen der Taste +10 erfolgt ein Sprung über 10 Titel vorwärts.

– Durch Drücken der Taste **▶▶** wird immer ein Titel weitergeschaltet. Beim Drücken der Taste **◀** wird an den Anfang des gerade laufenden Titels gesprungen. Durch mehrfaches Drücken der Taste **◀** wird immer ein Titel weiter zurückgesprungen. Zum Überspringen mehrerer Titel kann die Taste **◀** bzw. **▶** auch gedrückt gehalten werden.

Danach den Titel mit der Taste **▶▶** starten.

5) Das Abspielen kann jederzeit mit der Taste **▶▶** unterbrochen werden. Im Display erscheint das Pausensymbol **II** (a) und die LEDs über den Tasten **▶▶** und CUE (8) blinken. Zum Weiterlaufen der CD die Taste **▶▶** noch einmal drücken.

6) Nach dem Einschalten steht das Gerät immer auf Einzeltitelwiedergabe; das Display zeigt „SINGLE AUTO CUE“ (d). Ist ein Titel zu Ende gespielt, schaltet das Gerät am Anfang des nächsten Titels auf Pause. Soll jedoch automatisch der nächste Titel gespielt werden, muss mit der Taste CONT./SINGLE (14) auf Gesamttitelwiedergabe geschaltet werden (siehe auch Kapitel 5.3.2).

7) Soll das Abspielen einer CD vorzeitig beendet werden, den CD-Player auf Pause schalten oder mit der Taste STOP (13) das Laufwerk stoppen. Die CD-Schublade kann nun mit der Taste **▲** geöffnet werden.

Hinweis: Während der Wiedergabe ist die CD-Schublade gegen unbeabsichtigtes Öffnen verriegelt.

8) Vor dem Ausschalten des Gerätes immer mit der Taste **▲** die CD-Schublade schließen um das Laser-Abtastsystem vor Verschmutzung zu schützen. Erst dann das Gerät mit dem Ein-/Ausschalter POWER (1) abschalten.

### 5.2 Anzeige der Titelnummer, Laufzeit und Taktschläge pro Minute

In der Grundeinstellung nach dem Einschalten gibt das Display (Abb. 2) während der Wiedergabe einer CD und bei eingeschalteter Pause die Nummer (f) und die Restzeit (g) des gerade laufenden Titels an. Zur Kennzeichnung der Restzeit signalisiert das Display „REMAIN“ (i). Die Zeit wird in Minuten (M) und Sekunden (S) angezeigt, wobei die Sekunden noch einmal in 75 sogenannte „Frames“ (F) unterteilt sind (1 Frame =  $1/75$  Sekunde).

#### 5.2.1 Die Laufzeitanzeige umschalten und die Funktion OUTRO aktivieren

Durch mehrfaches Betätigen der Taste TIME (11) können folgende Zeitinformationen angezeigt und die Funktion OUTRO gewählt werden:

1. Tastendruck: die bereits gespielte Zeit des laufenden Titels (die Anzeige „REMAIN“ erlischt)

2. Tastendruck: die Funktion OUTRO zum Abspielen der jeweils letzten 30 Sekunden der weiteren Titel (die Funktion ist erst ab dem nächsten Titel aktiv – eventuell die Taste **▶▶** betätigen); die Restzeit des laufenden Titels wird angezeigt

3. Tastendruck: die Restzeit der gesamten CD; die Funktion OUTRO ist wieder deaktiviert

4. Tastendruck: Grundeinstellung (Anzeige der Restzeit des laufenden Titels)

#### 5.2.2 Bargraph

Der Bargraph (e) stellt die Titel- bzw. CD-Restzeit oder die bereits gespielte Zeit eines Titels durch seine Länge graphisch dar, je nachdem welche Zeitinformation im Display mit der Taste TIME (11) gewählt wurde. Die letzten 30 Sekunden eines Titels signalisiert der Bargraph durch Blinken in seiner vollen Länge, wobei die letzten 15 Sekunden durch ein schnelleres Blinken angezeigt werden.

#### 5.2.3 Beatcounter

Mit dem manuellen Beatcounter lässt sich die Anzahl der Taktschläge pro Minute (BPM = beats per minute) des laufenden Titels feststellen:

**GB** It is possible to play audio CDs and CDs you have burnt yourself (audio CD-R) on the CD player. However, in case of rewritable CDs (CD-RW) problems may arise while replaying depending on the CD type, CD burner, and burning programme used.

## 4 Setting-up and Connecting the Unit

The CD player is provided for mounting into a rack (482 mm/19"). For this purpose two rack spaces are required (1 rack space = 44.45 mm). However, the CD player can also be used as a table top unit. In this case it must be placed on an even, horizontal surface.

Prior to the connection or changing of connections switch off the CD player and the units to be connected.

1) If a digital input is provided at your mixer or amplifier, connect it to the digital output DIGITAL OUT (18).

In case of units without digital input connect the stereo output LINE OUT (19) – left channel L and right channel R – via a cable with phono connectors to a CD player input at the mixer or amplifier.

2) The CD player can be remote-controlled via a mixer with fader start function. Information on the connection of the control cable and type of remote control can be found in chapter 6.

3) Finally connect the mains plug of the cable (22) to a mains socket (230 V~/50 Hz).

## 5 Operation

### 5.1 Playing a CD

1) Switch on the CD player with the POWER switch (1). The following indications are successively displayed (5):

*LLBSE*

*rERd*

*no d15E* – if no CD has been inserted

2) Open the CD tray (2) with button **▲** (3). *OPEN* is displayed.

3) Insert a CD with the lettering facing upwards and close the CD tray with button **▲**. With the CD correctly inserted, after a short time the total number of titles (f) and the total playing time (g) of the CD are displayed and then the playing time (g) of the first title.

[To start the first title immediately after inserting the CD, close the CD tray with button **▶▶** (10).]

4) To start the first title, press button **▶▶** [if the CD tray was closed with button **▲**]. As long as the CD is played, the symbol **▶** (b) is displayed.

To start with another title, select it via the buttons **◀**, **▶** (4) or +10 (9):

– Each time the button +10 is actuated, the unit advances 10 titles.

– By pressing the button **▶▶**, the unit always advances one title. By pressing the button **◀**, the unit goes to the beginning of the title currently playing. By pressing the button **◀** repeatedly, the unit always returns one title. To skip several titles, the button **▶▶** or **◀** can also be kept pressed.

Then start the title with the button **▶▶**.

5) The playing can be interrupted any time with button **▶▶**. The pause symbol **II** (a) is displayed and the LEDs above the buttons **▶▶** and CUE (8) flash. To continue the CD, press button **▶▶** once again.

6) After switching-on, the unit is always set to single title replay; „SINGLE AUTO CUE“ (d) is displayed. If a title is played to the end, the unit switches to pause at the beginning of the next title. However, for automatic playing of the next title, the unit must be set to total title replay with button CONT./SINGLE (14) [also see chap. 5.3.2].

7) To stop the CD replay at any time, set the CD player to pause or stop the player mechanism with the button STOP (13). The CD tray can now be opened with button **▲**.

Note: While replaying, the CD tray is locked against unintentional opening.

8) Prior to switching off the unit, always close the CD tray with the button **▲** to protect the laser system against impurities. Do not switch off the unit with the POWER switch (1) before.

### 5.2 Display of title number, playing time, and beats per minute

In the basic setting after switching-on, the number (f) and the remaining time (g) of the currently playing title are displayed (fig. 2) while replaying a CD and with the pause mode activated. The display signalizes „REMAIN“ (i) to indicate the remaining time. The time is displayed in minutes (M) and seconds (S), the seconds are again subdivided in 75 „frames“ (F) [1 frame =  $1/75$  second].

#### 5.2.1 Switching over the display of the playing time and activating the function OUTRO

By pressing button TIME (11) several times, the following time information and the function OUTRO can be selected:

1st pressing of button: the time already played of the current title (display „REMAIN“ is extinguished)

2nd pressing of button: the function OUTRO for playing in each case the last 30 seconds of further titles (the function is only active as from the next title – if required, press button **▶▶**); the remaining time of the current title is displayed

3rd pressing of button: the remaining time of the entire CD; the function OUTRO is deactivated again

4th pressing of button: basic setting (display of the remaining time of the current title)

#### 5.2.2 Bar graph

According to the time indication selected on the display with the button TIME (11), the bar graph (e) shows graphically by its length the remaining time of a title or CD or the time already played of a title. The last 30 seconds of a title are indicated by the bar graph flashing in its full length, the last 15 seconds by even faster flashing.

- 1) Die Taste BPM/TAP (15) im Takt der Musik einige Male antippen. Das Display wechselt von der Anzeige der Geschwindigkeitsabweichung (j) auf die Anzahl der Taktschläge und die LED neben der Taste leuchtet auf.
- 2) Um bei dem nächsten Musikstück dessen Anzahl der Taktschläge zu messen, die Taste BPM/TAP wieder im Takt einige Male antippen. Das Display zeigt den neuen Wert an.
- 3) Zum Zurückschalten auf die Anzeige der Geschwindigkeitsabweichung die Taste BPM/TAP ca. 3 Sekunden gedrückt halten, bis die LED wieder erlischt.

### 5.3 Betriebsart wählen

#### 5.3.1 „Single“ – Einzeltitelwiedergabe

Nach dem Einschalten des CD-Players ist immer die Einzeltitelwiedergabe aktiviert, die speziell für DJ-Anwendungen vorgesehen ist:

1. Das Display zeigt „SINGLE AUTO CUE“ (d).
2. Nach dem Einlesen einer CD oder nach dem Anwählen eines Titels steht der CD-Player exakt an der Stelle, an der die Musik beginnt (nicht bei Zeitindex 0:00:00).  
Diese Stelle wird automatisch als Startpunkt gespeichert. Das Display signalisiert dabei kurz „R [UE“. Nach dem Starten des Titels kann mit der Taste CUE (8) auf diesen Startpunkt zurückgesprungen werden.
3. Nach dem Spielen eines Titels schaltet das Gerät exakt an der Stelle auf Pause, an der die Musik des nächsten Titels beginnt. Diese Stelle ist dann als neuer Startpunkt gespeichert.

#### 5.3.2 „Continue“ – Gesamttitelwiedergabe

Soll ein Titel nach dem anderen kontinuierlich abgespielt werden, mit der Taste CONT./SINGLE (14) auf Gesamttitelwiedergabe schalten. Das Display springt von „SINGLE AUTO CUE“ (d) auf „CONTINUE“ (c) um. Zum Zurückschalten auf Einzeltitelwiedergabe die Taste CONT./SINGLE erneut betätigen.

#### 5.2.3 Beat counter

With the manual beat counter the number of beats per minute (BPM) of the current title can be determined:

- 1) Shortly press button BPM/TAP (15) several times to the beat of the music. The display changes from the indication of the speed deviation (j) to the number of beats and the LED next to the button lights up.
- 2) To determine the number of beats of the next piece of music, shortly press again button BPM/TAP several times to the beat. The display shows the new value.
- 3) To switch back to the display of the speed deviation, keep button BPM/TAP pressed for approx. 3 seconds until the LED is extinguished again.

### 5.3 Selecting the operating mode

#### 5.3.1 “Single” – single title replay

After switching on the CD player, the single title replay especially provided for DJ applications is always activated:

1. The display shows “AUTO CUE SINGLE” (d).
2. After reading in a CD or after selecting a title, the CD player is precisely at the spot where the music starts (not at time index 0:00:00).  
The unit automatically memorizes this spot as a starting point. The display shortly indicates “R [UE“. After starting the title, it is possible to return to this starting point with the button CUE (8).
3. After playing a title, the unit is set to pause precisely at the spot where the music of the next title starts. This spot is then memorized as a new starting point.

#### 5.3.2 “Continue” – total title replay

For continuous replay of one title after the other, switch to total title replay with the button CONT./SINGLE (14). The display switches from “SINGLE

### 5.4 Anspielen eines Titels

- 1) Nach dem Einlegen einer CD zuerst ggf. mit der Taste +10 (9) und dann mit der Taste ◀ bzw. ▶ (4) auf den gewünschten Titel springen.
- 2) Erscheint im Display die Laufzeit (g) des Titels, die Taste CUE (8) gedrückt halten. Der Titel wird so lange angespielt, wie die Taste gedrückt wird.
- 3) Nach dem Loslassen der Taste CUE springt das Gerät auf den Titelanfang zurück und schaltet auf Pause. Zum Starten des Titels die Taste ▶ (10) drücken. Auf den Titelanfang kann weiterhin mit der Taste CUE zurückgesprungen werden.

### 5.5 Schneller Vor- und Rücklauf

Soll während des Abspielens einer CD der Titel schnell weiter- oder zurückgefahren werden, die Taste SEARCH ◀◀ oder ▶▶ (12) gedrückt halten.

Hinweise:

- a Bei der Einzeltitelwiedergabe fährt der Rücklauf bis zum Anfang des momentanen Titels. Dann schaltet das Gerät auf Pause. Wird mit dem Vorlauf der nächste Titel erreicht, schaltet das Gerät ebenfalls auf Pause.
- b Bei der Gesamttitelwiedergabe fährt der Vor- und Rücklauf auch über mehrere Titel, wird jedoch am Anfang und am Ende der CD beendet.
- c Im Pausenmodus wird nach einem Vor-/Rücklauf die momentane Stelle ständig wiederholt, bis die Wiedergabe mit der Taste ▶ (10) gestartet oder die Taste CUE (8) zweimal antippt wird.

### 5.6 Genaues Anfahren einer bestimmten Stelle

Zum exakten Anfahren einer gewünschten Stelle bei eingeschalteter Pause das Drehrad REV/FWD (7) drehen. Auf der CD wird so lange und so schnell vor- oder zurückgefahren, wie das Rad nach rechts oder links gedreht wird. Auf dem Display kann in der Zeitanzeige (g) die genaue Position abgelesen und in Schritten von 1 „Frame“ (F) angefahren werden (1 Frame = 1/75 Sekunde). Nach dem Drehen wird die

AUTO CUE“ (d) to “CONTINUE“ (c). To return to single title replay, actuate the button CONT./SINGLE again.

### 5.4 Short playing of a title beginning

- 1) After inserting a CD, first go to the desired title with button +10 (9), if necessary, and then with button ◀ or ▶ (4).
- 2) If the playing time (g) of the title is displayed, keep button CUE (8) pressed. The title is played as long as the button is kept pressed.
- 3) After releasing button CUE, the unit returns to the title beginning and switches to pause. To start the title, press button ▶ (10). It is still possible to return to the title beginning with button CUE.

### 5.5 Fast forward and reverse

For fast forward or reverse of the title while playing a CD, keep button SEARCH ◀◀ or ▶▶ (12) pressed.

Notes:

- a During the single title replay the reverse goes to the beginning of the current title. Then the unit switches to pause. If the next title is reached with the fast forward, the unit switches to pause as well.
- b For the total title replay the fast forward and reverse also goes beyond several titles, however, it stops at the beginning and at the end of the CD.
- c In the pause mode, after a fast forward or reverse, the current spot is continuously repeated until the replay is started with button ▶ (10), or button CUE (8) is shortly pressed twice.

### 5.6 Precisely selecting a certain spot

For precisely selecting a desired spot with the pause mode activated, turn the rotary wheel REV/FWD (7). The unit advances or reverses as long as and as fast on the CD as the wheel is turned to the right or left. It is possible to read the exact position in the time indication (g) of the display and to select it in

momentane Stelle so lange wiederholt, bis die Taste ▶ (10) gedrückt oder die Taste CUE (8) kurz zweimal antippt wird.

### 5.7 Sprung zu einer zuvor bestimmten Stelle (Cue-Punkt)

- 1) Während des Abspielens eines Titels mit der Taste ▶ (10) auf Pause schalten, wenn die Stelle erreicht ist, zu der später zurückgesprungen werden soll. Die LEDs über den Tasten ▶ (10) und CUE (8) blinken.
- 2) Bei Bedarf kann mit dem Drehrad REV/FWD (7) die Stelle exakter angefahren werden. Die momentane Stelle ist fortlaufend zu hören.
- 3) Die Taste CUE (8) antippen. Dadurch wird intern die Stelle markiert. Die LED über der Taste CUE blinkt erst schnell und leuchtet dann kontinuierlich. Die LED über der Taste ▶ (10) blinkt weiter als Aufforderung die Wiedergabe zu starten.
- 4) Das Abspielen mit der Taste ▶ (10) wieder starten.
- 5) Mit der Taste CUE kann nun auf die markierte Stelle zurückgesprungen werden. Das Laufwerk steht dann auf Pause.
- 6) Mit der Taste ▶ (10) die Wiedergabe starten oder die Taste CUE gedrückt halten. Nach dem Loslassen der Taste CUE steht das Laufwerk wieder an der markierten Stelle auf Pause.

Hinweise:

- a Bei Einzeltitelwiedergabe kann der Rücksprung nur innerhalb eines Titels erfolgen. Beim Erreichen des nächsten Titels wird die markierte Stelle durch den Startpunkt des nächsten Titels ersetzt (siehe Kapitel 5.3.1).
- b Sowohl bei Einzeltitel- als auch bei Gesamttitelwiedergabe wird beim Anwählen eines anderen Titels mit den Tasten ◀, ▶ (4) oder +10 (9) die markierte Stelle immer durch den Anfang des gewählten Titels ersetzt.

steps of 1 “frame” (F) [1 frame = 1/75 second]. After turning, the current spot is repeated until button ▶ (10) is pressed or button CUE (8) is shortly pressed twice.

### 5.7 Return to a spot defined before (Cue point)

- 1) While playing a title, switch to pause with button ▶ (10) when the spot is reached to return to later. The LEDs above the buttons ▶ (10) and CUE (8) flash.
- 2) If required, it is possible to select this spot more precisely with the rotary wheel REV/FWD (7). The current spot can continuously be heard.
- 3) Shortly press button CUE (8). Thus, the spot is internally marked. The LED above button CUE first flashes fast and then lights up continuously. The LED above button ▶ (10) continues to flash as a request to start the replay.
- 4) Start the replaying again with button ▶ (10).
- 5) With button CUE it is now possible to return to the marked spot. Then the player mechanism is in the pause mode.
- 6) Start the replay with button ▶ (10) or keep button CUE pressed. After releasing button CUE, the player mechanism is at the marked spot in the pause mode again.

Notes:

- a With single title replay, it is only possible to reverse within a title. When reaching the next title, the marked spot is replaced by the starting point of the next title (see chapter 5.3.1).
- b Both with single title replay and total title replay, the marked spot is always replaced by the beginning of the selected title when selecting another title with the buttons ◀, ▶ (4) or +10 (9).

## D 5.8 Geschwindigkeit und Tonhöhe verändern

A Die Geschwindigkeit und damit gleichzeitig die Tonhöhe („pitch“) lassen sich mit dem Schieberegler PITCH CONTROL (17) um max.  $\pm 16\%$  ändern.

- CH
- 1) Die Taste PITCH (6) drücken. Die LED neben der Taste leuchtet.
  - 2) Die Geschwindigkeit mit dem Schieberegler PITCH CONTROL (17) verändern. Im Display wird die prozentuale Abweichung (j) von der Standardgeschwindigkeit angezeigt.  
Wurde mit der Taste BPM/TAP (15) der manuelle Beatcounter aktiviert (siehe Kapitel 5.2.3 „Beatcounter“), zeigt das Display stattdessen die Anzahl der Taktschläge pro Minute an, die sich bei Verstellen des Schiebereglers entsprechend ändert.
  - 3) Mit der Taste PITCH kann zwischen der mit dem Schieberegler eingestellten Geschwindigkeit und der Standardgeschwindigkeit hin- und hergeschaltet werden.

## 5.9 Takt zwischen 2 Musikstücken angleichen („Pitch Bend“)

Mit den Tasten PITCH BEND (16) kann der Takt des gerade laufenden Titels an den Takt eines auf einem anderen Gerät laufenden Musikstückes angepasst werden.

- 1) Mit der Taste PITCH (6) den Schieberegler PITCH CONTROL (17) aktivieren. Die LED neben der Taste muss leuchten.
- 2) Mit dem Regler PITCH CONTROL die Geschwindigkeit des laufenden Musikstückes an die Geschwindigkeit des zweiten Musikstückes angleichen.
- 3) Mit den Tasten PITCH BEND die Taktschläge beider Musikstücke genau übereinander legen:  
Solange die Taste + oder – gedrückt gehalten wird, läuft der Titel um 16% schneller bzw. langsamer als mit Standardgeschwindigkeit und die

LED der Taste PITCH sowie die Geschwindigkeitsanzeige (j) blinken.

- 4) Durch Drehen des Drehrads REV/FWD (7) kann ebenfalls eine Geschwindigkeitsänderung zur Taktanpassung erfolgen.

## 6 Faderstart über ein Mischpult

Der CD-Player lässt sich über ein Mischpult mit Faderstart-Funktion fernsteuern. Je nachdem, wie das Mischpult konzipiert ist, kann die Steuerung über einen Ein-/Ausschalter (wie bei den meisten Mischpulten aus dem Sortiment von „img Stage Line“), einen Taster oder einen Steuerimpuls erfolgen.

- 1) Um eine Fehlfunktion zu vermeiden, zuerst den CD-Player und das Mischpult ausschalten.
- 2) Mit dem Schalter (20) auf der Rückseite des CD-Players die Art der Fernsteuerung einstellen:

**a Position LOCK SW:** Steuerung von „Start/Pause“ über einen Ein-/Ausschalter  
Mit dem Öffnen des zugehörigen Mischpult-Faders wird ein Schalter im Mischpult geschlossen, der den CD-Player startet. Beim Schließen des Faders öffnet der Schalter und schaltet dadurch den CD-Player auf Pause.

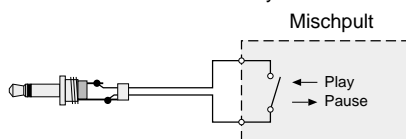

④ Faderstart über Ein-/Ausschalter

**b Position TACT SW:** Steuerung von „Start/Pause“ über einen Taster  
Wird der Taster das erste Mal beim Öffnen des zugehörigen Faders am Mischpult betätigt, startet der CD-Player. Wird der Taster zum zweiten Mal beim Schließen des Faders betätigt, schaltet der CD-Player auf Pause.

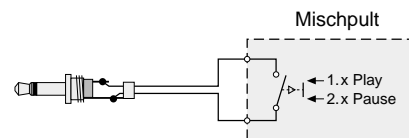

⑤ Faderstart über Taster

**c Position CUE PLAY:** Steuerung von „Start ab dem Cue-Punkt/Rücksprung zum Cue-Punkt (Pause)“ über einen Impuls  
Beim Aufziehen des zugehörigen Mischpult-Faders wird durch einen kurzen Steuerimpuls des Mischpults die Wiedergabe ab dem Cue-Punkt (siehe Kap. 5.7) gestartet. Beim Schließen des Faders springt das CD-Laufwerk durch einen weiteren Steuerimpuls zurück zum Cue-Punkt und schaltet dort auf Pause.

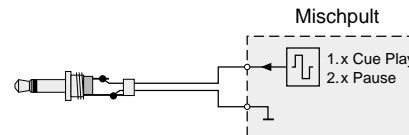

⑥ Faderstart über Steuerimpuls

- 3) Die entsprechende Faderstartbuchse am Mischpult über ein Verbindungskabel mit 3,5-mm-Klinke Steckern (mono oder stereo) an die Buchse START/PAUSE (21) anschließen.

## GB 5.8 Changing the speed and pitch

The speed and at the same time the pitch can be changed by  $\pm 16\%$  max. with the sliding control PITCH CONTROL (17):

- 1) Press button PITCH (6). The LED next to the button lights up.
- 2) Change the speed with the sliding control PITCH CONTROL (17). The display shows the percentage deviation (j) from the standard speed.  
If the manual beat counter has been activated with the button BPM/TAP (15) [see chapter 5.2.3 “Beat counter”], the display instead indicates the number of beats per minute which changes accordingly when readjusting the sliding control.
- 3) With button PITCH it is possible to switch between the speed adjusted with the sliding control and the standard speed and vice versa.

## 5.9 Matching the beat between two music pieces (“Pitch Bend“)

With the buttons PITCH BEND (16) the beat of the title currently playing can be matched to the beat of a music piece playing on another unit.

- 1) Activate the sliding control PITCH CONTROL (17) with button PITCH (6). The LED next to the button must light up.
- 2) With the sliding control PITCH CONTROL match the speed of the music piece currently playing to the speed of the second music piece.
- 3) With buttons PITCH BEND synchronize the beats of the two music pieces:  
As long as the button + or – is kept pressed, the title goes by 16% faster or slower than at standard speed and the LED of the PITCH button and the speed indication (j) flash.
- 4) By turning the rotary wheel REV/FWD (7) it is also possible to change the speed for pitch bending.

## 6 Fader Start via a Mixer

The CD player can be remote-controlled via a mixer with fader start function. Depending on the design of the mixer, the control can be made via an on/off switch (as in case of most mixers of the product range from “img Stage Line“), a momentary pushbutton, or a control pulse.

- 1) To prevent a malfunction, first switch off the CD player and the mixer.
- 2) With the switch (20) on the rear panel of the CD player adjust the type of remote control:

**a Position LOCK SW:** Control of “start/pause” via an on/off switch  
When advancing the corresponding mixer fader, a switch is closed in the mixer which starts the CD player. When closing the fader, the switch opens and thus switches the CD player to pause.

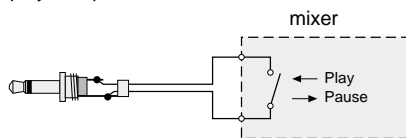

④ Fader start via on/off switch

**b Position TACT SW:** Control of “start/pause” via a momentary pushbutton  
If the momentary pushbutton is actuated for the first time when advancing the corresponding fader on the mixer, the CD player starts. If the momentary pushbutton is actuated for the second time when closing the fader, the CD player switches to pause.

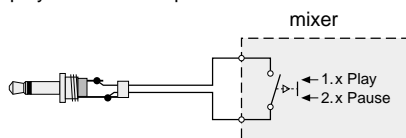

⑤ Fader start via momentary pushbutton

**c Position CUE PLAY:** control of “start from the Cue point/return to the Cue point (pause)” via a pulse

When advancing the corresponding mixer fader, the replay is started from the Cue point (see chapter 5.7) by a short control pulse of the mixer. When closing the fader, the CD player mechanism returns to the Cue point and is set to pause at this point by another control pulse.

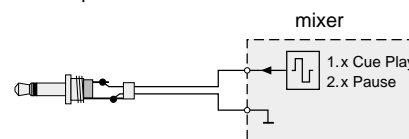

⑥ Fader start via control pulse

- 3) Connect the corresponding fader start jack on the mixer via a cable with 3.5 mm plugs (mono or stereo) to the jack START/PAUSE (21).



## 7 Pflege des Gerätes

Das Gerät vor Staub, Vibrationen, direktem Sonnenlicht, Feuchtigkeit und Hitze schützen (zulässiger Einsatztemperaturbereich 0–40 °C). Für die Reinigung nur ein weiches, trockenes Tuch verwenden, auf keinen Fall Wasser oder Chemikalien.

### Hinweis zu Tonaussetzern und Lesefehlern

Zigarettenrauch dringt leicht durch alle Öffnungen des Gerätes und setzt sich auch auf der Optik des Laser-Abtastsystems ab. Dieser Belag kann zu Lesefehlern und Tonaussetzern führen. Da sich Zigarettenrauch nicht immer vermeiden lässt (z. B. in der Discothek), muss das Gerät dann in einer Fachwerkstatt gereinigt werden. Diese Reinigung ist kostenpflichtig, auch während der Garantiezeit!

## 8 Technische Daten

Frequenzbereich: . . . . . 20–20 000 Hz  
Klirrfaktor: . . . . . < 0,1 %  
Kanaltrennung: . . . . . > 80 dB  
Dynamikumfang: . . . . . > 90 dB  
Störabstand: . . . . . > 80 dB  
Gleichlaufschwankungen: . nicht messbar,  
quartzgenau  
Ausgänge  
Line (analog): . . . . . 2 V  
digital (koaxial): . . . . . 0,5 V<sub>SS</sub>, S/PDIF  
Stromversorgung: . . . . . 230 V~/50 Hz  
Leistungsaufnahme: . . . . . 15 VA  
Einsatztemperatur: . . . . . 0–40 °C  
Abmessungen (B x H x T): . 482 x 89 x 260 mm,  
2 Höheneinheiten  
Gewicht: . . . . . 4,2 kg

Änderungen vorbehalten.



D

A

CH

*Diese Bedienungsanleitung ist urheberrechtlich für MONACOR® INTERNATIONAL GmbH & Co. KG geschützt. Eine Reproduktion für eigene kommerzielle Zwecke – auch auszugsweise – ist untersagt.*

## 7 Maintenance of the Unit

Protect the unit against dust, vibrations, direct sunlight, humidity, and heat (admissible ambient temperature range 0–40 °C). For cleaning only use a soft, dry cloth, by no means water or chemicals.

### Note on sound interruptions and reading errors

Cigarette smoke easily penetrates through all openings of the unit and also deposits on the optics of the laser system. This deposit may cause reading errors and sound interruptions. As cigarette smoke cannot always be prevented (e. g. in the discothèque), the unit must be cleaned in a specialized workshop. There is a charge on this cleaning, even during the warranty time!

## 8 Specifications

Frequency range: . . . . . 20–20 000 Hz  
THD: . . . . . < 0.1 %  
Channel separation: . . . . . > 80 dB  
Dynamic range: . . . . . > 90 dB  
S/N ratio: . . . . . > 80 dB  
Wow and flutter: . . . . . cannot be measured,  
quartz precision  
Outputs  
Line (analog): . . . . . 2 V  
digital (coaxial): . . . . . 0.5 V<sub>pp</sub>, S/PDIF  
Power supply: . . . . . 230 V~/50 Hz  
Power consumption: . . . . . 15 VA  
Ambient temperature: . . . . . 0–40 °C  
Dimensions (W x H x D): . . 482 x 89 x 260 mm,  
2 rack spaces  
Weight: . . . . . 4.2 kg

Subject to technical modification.



GB

## D 9 Erklärung der Fachbegriffe

**A** *Kursiv* gedruckte Wörter sind Stichwörter, die weiter erklärt werden.

**CH**

**Auto Cue:** Beim Anwählen eines Titels steht der CD-Player exakt an der Stelle, an der die Musik beginnt und nicht bei dem Zeitindex 0:00:00. Dadurch startet nach dem Drücken der Taste ►|| die Musik sofort ohne Pause.

**Bargraph:** Im Display stellt ein Balken durch seine Länge die Titel- bzw. CD-Restzeit oder die bereits gespielte Zeit eines Titels graphisch dar.

**Beatcounter** engl. Taktzähler: Ermittelt die Anzahl der Taktschläge pro Minute (*BPM*) und damit, wie schnell ein Musikstück gespielt wird.

**BPM:** engl. beats per minute = Taktschläge pro Minute  
Der integrierte manuelle *Beatcounter* ermittelt die Anzahl der Taktschläge pro Minute eines Titels, wenn die Taste BPM/TAP einige Male im Takt der Musik angetippt wird.

**CE (€-Zeichen)** franz. Communauté Européenne = Europäische Gemeinschaft: Bestimmte Produkte, die in der EU verkauft werden sollen, müssen das CE-Zeichen tragen. Damit bestätigt der Hersteller bzw. der Vertreiber, dass das Produkt alle entsprechenden Richtlinien der EU erfüllt (z. B. *Niederspannungsrichtlinie*, Richtlinie für *Elektromagnetische Verträglichkeit* etc.).

**Continue** → *Gesamttitelwiedergabe*

**Cue-Punkt:** Mit der CUE-Taste frei wählbare Stelle auf der CD, auf die direkt gesprungen werden kann (bei *Einzeltitlewiedergabe* nur innerhalb eines Titels möglich). Wird mit der CUE-Taste auf den Cue-Punkt zurückgesprungen, schaltet der CD-Player in den Pausenmodus.

**digital:** Informationen in Ziffern dargestellt. Ein Analog-Digital-Wandler setzt die von einem Mikrophon aufgenommenen Schallwellen in eine schnell hintereinander folgende Serie von Einsen und Nullen (Binärzahlen, z. B. „1001“ = 9) um, die dann auf einer CD gespeichert werden. Jede Binärzahl entspricht einem momentanen Wert einer Schallschwingung. Ein ausgeklügeltes Fehlerkorrektursystem rechnet Aussetzer und

Störungen heraus, wodurch die hohe Wiedergabequalität entsteht. Ein Digital-Analog-Wandler setzt die Binärzahlen wieder in elektrische Schwingungen um, die dann verstärkt zu einem Lautsprecher gelangen.

**Einzeltitlewiedergabe:** Spezielle Betriebsart für DJ-Anwendungen: Nach dem Spielen eines Titels schaltet das Gerät auf Pause, im Gegensatz zur *Gesamttitelwiedergabe*.

**Elektromagnetische Verträglichkeit (EMV):** Die EMV-Richtlinie 89/336/EWG schreibt vor, wie groß die Störstrahlung eines Gerätes maximal sein darf und mit welcher Störstrahlung es ohne Probleme belastet werden darf (Störfestigkeit).

**Faderstart** engl. to fade in = einblenden: Mit einem Schieberegler (Fader) an einem Mischpult, das über eine Faderstart-Funktion verfügt, kann das CD-Laufwerk beim Aufziehen des Fadens gestartet und beim Zuziehen des Fadens wieder auf Pause geschaltet werden. Die Steuerung des CD-Spielers erfolgt entweder über Schaltkontakte im Mischpult oder über vom Mischpult gesendete Steuerimpulse.

**Frame** engl. Rahmen: Die Musik auf einer CD ist in Datenblöcken (Rahmen) gespeichert. In einem Block ist die Musikinformation für eine  $\frac{1}{75}$  Sekunde gespeichert. Eine Stelle auf der CD kann dadurch in Schritten von  $\frac{1}{75}$  Sekunde präzise angefahren werden.

**Gesamttitelwiedergabe:** Betriebsart zum kontinuierlichen Abspielen eines Titels nach dem anderen, im Gegensatz zur *Einzeltitlewiedergabe*.

**LED** engl. light emitting diode: Elektronisches Bauteil, das elektrischen Strom direkt in Licht umwandelt (ohne Erzeugung von Hitze wie bei einer Glühlampe); leuchtet je nach Material in verschiedenen Farben oder auch in Weiß.

**Line** (-Ausgang, -Eingang, -Pegel) engl. Leitung: Um Signale von einem Gerät zum anderen übertragen zu können, müssen diese einen festgelegten Spannungswert haben, sonst ist keine optimale Übertragung möglich. Dieser Wert liegt zwischen 0,1 V und 2 V (Volt) und wird als Line-Pegel bezeichnet. Ein- und Ausgänge, die für diese Pegel vorgesehen sind, tragen meistens die Beschriftung LINE.

**Niederspannungsrichtlinie (73/23/EWG):** Vorschrift für Geräte, die mit Spannungen von 50 V bis 1500 V arbeiten und darum für den Benutzer entsprechend sicher aufgebaut sein müssen.

**OUTRO:** Funktion, bei der nur die letzten 30 Sekunden eines Titels abgespielt werden.

**Pitch** engl. Tonhöhe: Mit dem Regler PITCH CONTROL lässt sich die Abspielgeschwindigkeit und damit die Tonhöhe verändern.

**Pitch Bend:** Funktion, mit der kurzzeitig die Abspielgeschwindigkeit erhöht oder verringert werden kann. Der Takt des gerade gespielten Titels kann so mit dem Takt eines Titels, der auf einem anderen Gerät abgespielt wird, zeitgleich laufen. Beim Überblenden von einem zum anderen Titel wird dadurch der Tanzrhythmus nicht gestört.

**Rack** engl. Gestell: Ein Rack dient zur Aufnahme von Geräten mit einer genormten Breite von 482 mm (19"), um eine komplette Audioanlage zusammenzustellen, z. B. CD-Player, Mischpult, Equalizer, Verstärker.

**Single** → *Einzeltitlewiedergabe*

**Taster:** Schalter, dessen Kontakt nur so lange geschlossen ist, wie der Schalterknopf gedrückt gehalten wird, Beispiel Klinkschalter.

## GB 9 Glossary

Words in *italics* are keywords which are further explained in detail.

**Auto Cue:** When selecting a title, the CD player is exactly on the spot where the music starts and not at the time index 0:00:00. For this reason, the music starts immediately without pause after pressing the button ►||.

**Bar graph:** In the display there is a bar which shows graphically by its length the remaining time of a title or a CD or the time already played of a title.

**Beat counter:** Determines the number of beats per minute (*BPM*) and thus the replay speed of a music piece.

**BPM** (= beats per minute): The integrated manual *beat counter* determines the number of beats per minute of a title when the button BPM/TAP is shortly pressed several times to the beat of the music.

**CE (€ mark):** French: Communauté Européenne = European Community: Certain products on sale in the EU must have the CE mark. Thus, the manufacturer or the distributor confirms that the product meets all corresponding EU requirements (e. g. *low voltage directive*, directive for *electromagnetic compatibility*, etc.)

**Continue** → *Total title replay*

**Cue point:** Spot on the CD selected as desired with the CUE button. The unit is able to go directly to this spot (in case of *single title replay* only possible within a title). If the unit returns to the Cue point with the CUE button, the CD player is set to the pause mode.

**Digital:** Information displayed in digits. An analog-digital converter converts the sound waves picked up by a microphone into a sequence of ones and zeroes rapidly succeeding one another (binary numbers, e. g. "1001" = 9) which are then stored on a CD. Each binary number corresponds to a current value of a sound vibration. A sophisticated error correction system removes sound interruptions and disturbances by cal-

culational which results in a high reproduction quality. A digital-analog converter reconverts the binary numbers into electric oscillations which are then amplified and sent to a speaker.

**Electromagnetic Compatibility (EMC):** The EMC directive 89/336/EEC stipulates the maximum interference of a unit and the level of interference to which the unit may be subjected without any problems (interference resistance).

**Fader start:** With a sliding control (fader) on a mixer equipped with a fader start function, the CD player mechanism can be started by advancing the fader and set to pause by closing the fader. The CD player is controlled either via switching contacts in the mixer or via control pulses sent by the mixer.

**Frame:** The music on a CD is memorized in data blocks (frames). The music information for a  $\frac{1}{75}$  second is memorized in one block. A spot on the CD can thus precisely be selected in steps of  $\frac{1}{75}$  second.

**LED** (light emitting diode): Electronic component which directly converts electric current into light (without generating heat like an incandescent lamp); according to its material, it shows different colours or also white.

**Line** (line output, line input, line level): To be able to transmit signals from one unit to another, these signals must have a fixed voltage value otherwise an optimum transmission is impossible. This value is between 0.1 V and 2 V (Volt) and is designated as line level. Inputs and outputs provided for these levels are mostly marked LINE.

**Low voltage directive (73/23/EEC):** Directive for units operating at voltages from 50 V to 1500 V which must therefore have a corresponding safe design for the user.

**Momentary pushbutton:** Switch, the contact of which is only closed as long as the switch knob is kept pressed, e. g. bell button.

**OUTRO:** Function for replaying only the last 30 seconds of a title.

**Pitch:** The PITCH CONTROL allows modification of the replay speed and thus the pitch.

**Pitch Bend:** Function for temporary increase or decrease in the replay speed. The beat of the title currently playing can thus be synchronized to the beat of a title playing on another unit. Crossfading from one title to the other will not affect the dance rhythm.

**Rack:** A rack serves for accommodating units of a standardized width of 482 mm (19") to compile a complete audio system, e. g. CD player, mixer, equalizer, amplifier.

**Single** → *single title replay*

**Single title replay:** Special operating mode for DJ applications: After replay of a title the unit is set to pause, contrary to the *total title replay*.

**Total title replay:** Operating mode for replaying one title after the other continuously, contrary to the *single title replay*.

## Table des matières

1	Éléments et branchements	11
1.1	Face avant	11
1.2	Face arrière	12
2	Conseils d'utilisation et de sécurité	12
3	Possibilités d'utilisation	12
4	Positionnement de l'appareil et branchements	13
5	Utilisation	13
5.1	Lecture de CD	13
5.2	Affichage du numéro des titres, de la durée de lecture et du nombre de beats par minute	13
5.2.1	Commutation de l'affichage de la durée de lecture et activation de la fonction OUTRO	13
5.2.2	Bargraphe	13
5.2.3	Compteur de beats	14
5.3	Sélection du mode de fonctionnement	14
5.3.1	"Single" – Lecture titre par titre	14
5.3.2	"Continue" – Lecture de tous les titres	14
5.4	Lecture des premières notes d'un titre	14
5.5	Avance et retour rapides	14
5.6	Positionnement exact à un endroit donné	14
5.7	Retour à un endroit préalablement déterminé (point Cue)	14
5.8	Modification de la vitesse, de la hauteur tonale	15
5.9	Adaptation du rythme entre deux morceaux de musique ("Pitch Bend")	15
6	Démarrage électrique via une table de mixage	15
7	Entretien de l'appareil	16
8	Caractéristiques techniques	16
9	Glossaire technique	17

## 1 Éléments et branchements

### 1.1 Face avant (schéma 1)

- 1 Interrupteur POWER Marche/Arrêt
- 2 Tiroir CD
- 3 Touche ▲ pour ouvrir et fermer le tiroir CD (2) ; pendant la lecture d'un CD, le tiroir CD est verrouillé contre toute ouverture intempestive.
- 4 Touches ◀ et ▶ pour sélectionner le titre suivant souhaité : à chaque pression sur la touche ▶, vous avancez d'un titre. Par une pression sur la touche ◀, vous revenez au début du titre en cours de lecture. Par plusieurs pressions sur la touche ◀, vous reculez d'un titre à chaque fois. Pour sauter plusieurs titres, maintenez la touche correspondante enfoncée.
- 5 Affichage multifonctions (voir schéma 2 pour plus de détails)
  - a symbole pour le mode Pause
  - b symbole pour le mode Lecture
  - c affichage "CONTINUE" : indique le mode de fonctionnement "Lecture de tous les titres", voir position 14 (touche CONT./SINGLE)
  - d affichage "SINGLE AUTO CUE" : indique le mode de fonctionnement "Lecture titre par titre"
  - e bargraphe : indique par sa longueur, la durée restante d'un titre ou du CD ["REMAIN" (i) s'affiche] ou la durée déjà lue d'un titre ("REMAIN" s'éteint)
  - f numéro du titre ou juste après avoir inséré un CD, le nombre de titres sur le CD
  - g affichage de la durée en minutes (M), secondes (S) et frames (F), voir position 11 (touche TIME)
  - h affichage "OUTRO" : s'affiche lorsque la fonction OUTRO est activée avec la touche TIME (11)
  - i affichage "REMAIN" : s'affiche lorsque la durée restante d'un titre ou d'un CD est indiquée ; voir également position 11 (touche TIME)

j affichage de la déviation, en pourcentage, de la vitesse standard, réglée avec le potentiomètre (17) ou du nombre de beats par minute saisis avec la touche BPM/TAP (15)

- 6 Touche PITCH pour activer la déviation de vitesse réglée avec le potentiomètre (17)
- 7 Molette REV/FWD pour la fonction "Pitch Bend" et en mode Pause pour se positionner exactement à un endroit précis
- 8 Touche CUE pour lire brièvement le début d'un titre ou pour revenir à un endroit précédemment défini (voir chapitre 5.4 ou 5.7)
- 9 Touche +10 pour sélectionner le titre : à chaque pression sur la touche, vous avancez de 10 titres.
- 10 Touche ▶ pour commuter entre Lecture (affichage ▶) et Pause (affichage II)
- 11 Touche TIME : commutation de l'affichage de durée (g) et activation de la fonction OUTRO
 

réglage de base : affichage de la durée restante du titre en cours

1ère pression : affichage de la durée déjà lue du titre en cours

2ème pression : affichage de la durée restante du titre en cours et activation de la fonction OUTRO pour lire respectivement les 30 dernières secondes des titres suivants (Cette fonction n'est active qu'à partir du titre suivant, si besoin enfoncez la touche ▶).

3ème pression : affichage de la durée restante de tout le CD

4ème pression : retour au réglage de base
- 12 Touches SEARCH ◀◀ et ▶▶ : avance et retour rapides ; si une des touches est maintenue enfoncée, le lecteur CD avance/recule rapidement.
- 13 Touche STOP : arrêt de la lecture



Vi preghiamo di aprire completamente la pagina 3. Così vedrete sempre gli elementi di comando e i collegamenti descritti.

## Indice

1	Elementi di comando e collegamenti	11
1.1	Pannello frontale	11
1.2	Pannello posteriore	12
2	Avvertenze di sicurezza	12
3	Possibilità d'impiego	12
4	Collocamento e collegamenti	12
5	Funzionamento	13
5.1	Riprodurre un CD	13
5.2	Visualizzazione del numero del titolo, della durata e del numero battute al minuto	13
5.2.1	Cambiare la visualizzazione della durata e attivare la funzione OUTRO	13
5.2.2	Diagramma a barre	13
5.2.3	Beatcounter	14
5.3	Selezionare la modalità di funzionamento	14
5.3.1	"Single" – riproduzione di un singolo titolo	14
5.3.2	"Continue" – riproduzione di tutti i titoli	14
5.4	Riproduzione dell'inizio di un titolo	14
5.5	Avanzamento/ritorno veloce	14
5.6	Posizionarsi con esattezza su un determinato punto	14
5.7	Ritorno ad un punto predeterminato (punto Cue)	14
5.8	Variare la velocità e l'altezza del suono	15
5.9	Adattamento del ritmo fra due brani ("pitch bend")	15
6	Avviamento tramite fader dal mixer	15
7	Manutenzione	16
8	Dati tecnici	16
9	Spiegazione dei termini tecnici	17

## 1 Elementi di comando e collegamenti

### 1.1 Pannello frontale (fig. 1)

- 1 Interruttore on/off POWER
- 2 Cassetto CD
- 3 Tasto ▲ per aprire e chiudere il cassetto CD (2); durante la riproduzione di un CD, il cassetto è bloccato per escludere l'apertura involontaria
- 4 Tasti ◀ e ▶ per selezionare il prossimo titolo desiderato: con ogni pressione sul tasto ▶ si salta al titolo successivo. Premendo il tasto ◀, si torna all'inizio del titolo corrente. Con ogni ulteriore pressione del tasto ◀ si salta indietro di un titolo. Per saltare più titoli, tenere premuto il tasto.
- 5 Display multifunzionale (per particolari vedi fig. 2)
  - a simbolo per la pausa
  - b simbolo per la riproduzione
  - c indicazione "CONTINUE"; indica la modalità di riproduzione di tutti i titoli, vedi posizione 14 (tasto CONT./SINGLE)
  - d indicazione "SINGLE AUTO CUE"; indica la modalità di riproduzione di un singolo titolo
  - e diagramma a barre; indica con la sua lunghezza il tempo restante di un titolo o del CD [si vede "REMAIN" (i) sul display] oppure il tempo già trascorso del titolo (non si vede "REMAIN")
  - f numero del titolo e, brevemente dopo l'inserimento di un CD, il numero dei titoli del CD
  - g indicazione del tempo in minuti (M), secondi (S) e frames (F); vedi posizione 11 (tasto TIME)
  - h indicazione "OUTRO"; si vede se la funzione OUTRO è stata attivata con il tasto TIME (11)
  - i indicazione "REMAIN"; si vede quando viene indicato il tempo restante di un titolo o dell'intero CD; vedi anche il punto 11 (tasto TIME)
  - j indicazione della deviazione percentuale dalla velocità standard impostata con il regolatore (17) o del numero di battute/minuto impostato con il tasto BPM/TAP (15)

6 Tasto PITCH per attivare la deviazione dalla velocità impostata con il regolatore (17)

- 7 Manopola REV/FWD per la funzione "pitch bend", e nella modalità di pausa per individuare un punto esatto
- 8 Tasto CUE per riprodurre l'inizio di un titolo e per ritornare su un punto marcato precedentemente (vedi capp. 5.4 e 5.7)
- 9 Tasto +10 per selezionare un titolo; con ogni pressione del tasto si saltano 10 titoli in avanti
- 10 Tasto ▶ per passare fra riproduzione (simbolo ▶) e pausa (simbolo II).
- 11 Tasto TIME per commutare l'indicazione del tempo (g) sul display e per attivare la funzione OUTRO
 

Impostazione base: il tempo restante del titolo corrente

1. pressione del tasto: il tempo già passato del titolo corrente

2. pressione del tasto: tempo restante del titolo corrente e attivazione della funzione OUTRO per riprodurre gli ultimi 30 secondi dei titoli seguenti (attiva solo dopo il titolo successivo; eventualmente premere il tasto ▶)

3. pressione del tasto: il tempo restante dell'intero CD

4. pressione del tasto: ritorno all'impostazione base
- 12 Tasti SEARCH ◀◀ e ▶▶ per l'avanzamento e ritorno veloce; se si tiene premuto uno dei tasti, il lettore avanza o ritorna velocemente
- 13 Tasto STOP per fermare la riproduzione
- 14 Tasto CONT./SINGLE per scegliere la modalità di funzionamento (vedi anche cap. 5.3)
 

Impostazione base: "Single" – riproduzione di un titolo singolo; il dis-



**F** 14 Touche CONT./SINGLE pour sélectionner le mode de fonctionnement (voir également chapitre 5.3)

**B** réglage de base : "Single" : lecture titre par titre : sur l'affichage "SINGLE AUTO CUE" (d) s'affiche

**CH** 1ère pression : "Continue" : lecture de tous les titres du CD : sur l'affichage "CONTINUE" (c) s'affiche

2ème pression : réglage de base – lecture titre par titre

15 Touche BPM/TAP : affichage du nombre de beats par minute ; appuyez brièvement plusieurs fois sur la touche en fonction du rythme de la musique. L'affichage passe de l'indication de la déviation de la vitesse (j) au nombre de beats et la LED à côté de la touche brille.

Pour revenir à l'affichage de la déviation de la vitesse, maintenez la touche enfoncée pendant 3 secondes env. jusqu'à ce que la LED s'éteigne.

16 Touches PITCH BEND : synchronisation du titre en cours de lecture avec le rythme d'un morceau de musique lu sur un autre appareil. Tant qu'une des touches est activée, le titre est lu 16 % plus vite ou moins vite qu'avec la vitesse standard et la LED à côté de la touche PITCH (6) clignote.

17 Potentiomètre de réglage PITCH CONTROL pour modifier la vitesse et la hauteur tonale ( $\pm 16\%$  max.) : le réglage du potentiomètre n'est efficace que si la touche PITCH (6) est enfoncée.

## 1.2 Face arrière (schéma 3)

18 Sortie audio digitale (RCA)

19 Sortie audio analogique avec niveau ligne (RCA, Gauche/Droit)

20 Sélecteur du type de démarrage électrique du lecteur CD via une table de mixage avec fonction démarrage électrique, voir chapitre 6

LOCK SW : le lecteur CD est démarré ou mis sur pause lorsqu'on ouvre/ferme le fader de la

table de mixage via un **interrupteur marche/arrêt**.

TACT SW : le lecteur CD est démarré ou mis sur pause lorsqu'on ouvre/ferme le fader de la table de mixage via un **bouton poussoir momentané**.

CUE PLAY : le lecteur CD est démarré à partir du point Cue/réinitialisé au point Cue et mis sur pause via une **impulsion de commande** envoyée par la table de mixage lorsqu'on pousse ou ferme le fader de la table de mixage.

21 Fiche jack 3,5 femelle pour le démarrage électrique du lecteur CD via une table de mixage avec fonction démarrage électrique, voir chapitre 6

22 Cordon secteur à brancher à une prise 230 V~/50 Hz

## 2 Conseils d'utilisation et de sécurité

Cet appareil répond à la norme européenne 89/336/CEE relative à la compatibilité électromagnétique et à la norme 73/23/CEE portant sur les appareils à basse tension.

**Attention !** Cet appareil est alimenté par une tension dangereuse 230 V~. Ne touchez jamais l'intérieur de l'appareil car, en cas de mauvaise manipulation, vous pourriez subir une décharge électrique. En outre, l'ouverture de l'appareil rend tout droit à la garantie caduque.

Respectez scrupuleusement les points suivants :

● **Attention !** Ne regardez jamais dans le tiroir CD s'il est ouvert. Des rayonnements laser pourraient émettre et causer des dommages aux yeux.

● L'appareil n'est conçu que pour une utilisation en intérieur. Protégez-le des éclaboussures, de tout type de projections d'eau, de l'humidité élevée et de la chaleur (température ambiante admissible 0–40 °C).

● En aucun cas, vous ne devez poser d'objet contenant du liquide ou un verre sur l'appareil.

● Ne faites jamais fonctionner l'appareil et débranchez-le immédiatement lorsque :

1. des dommages sur l'appareil et sur le cordon secteur apparaissent.

2. après une chute ou accident similaire..., l'appareil peut présenter un défaut.

3. des dysfonctionnements apparaissent.

Dans tous les cas, les dommages doivent être réparés par un technicien spécialisé.

● Tout cordon secteur endommagé ne doit être remplacé que par le fabricant ou un technicien habilité.

● Ne débranchez jamais l'appareil en tirant sur le cordon secteur, tenez-le toujours par la prise.

● Nous déclinons toute responsabilité en cas de dommages corporels ou matériels résultants si l'appareil est utilisé dans un but autre que celui pour lequel il a été conçu, s'il n'est pas correctement branché, utilisé ou s'il n'est pas réparé par une personne habilitée ; de même, la garantie deviendrait caduque.

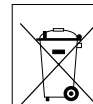

Lorsque l'appareil est définitivement retiré du service, vous devez le déposer dans une usine de recyclage de proximité pour contribuer à son élimination non polluante.

## 3 Possibilités d'utilisation

Le lecteur CD CD-164DJ est spécialement conçu pour une utilisation DJ professionnelle. De nombreuses possibilités de fonctionnement sont précisément définies dans ce but, par exemple la lecture titre par titre et le compteur de beats manuel.

Sur le lecteur CD, il est possible de lire des CDs audio, des CD-R audio (gravés) ; des problèmes lors de la lecture peuvent survenir avec des CD-RW (CDs réinscriptibles) selon le type de CD, le graveur et le logiciel de gravure utilisés.

**I**

play indica "SINGLE AUTO CUE" (d)

1. pression del tasto: "Continue" – riproduzione di tutti i titoli del CD; il display indica "CONTINUE" (c)

2. pression del tasto: impostazione base – riproduzione di singoli titoli

15 Tasto BPM/TAP per indicare le battute al minuto; toccare più volte il tasto nel ritmo della musica: il display passa dall'indicazione della deviazione dalla velocità standard (j) all'indicazione del numero di battute, e il LED vicino al tasto si accende. Per ritornare all'indicazione della deviazione dalla velocità standard tener premuto il tasto per 3 secondi ca. fino allo spegnimento del LED.

16 Tasti PITCH BEND per sincronizzare il ritmo del titolo corrente con quello di un titolo riprodotto su un altro apparecchio. Mentre si spinge uno dei tasti, la velocità aumenta o si riduce del 16 % rispetto alla velocità standard e il LED vicino al tasto PITCH (6) lampeggia.

17 Corsore PITCH CONTROL per modificare la velocità e quindi il suono ( $\pm 16\%$  max.); tale regolazione ha effetto solo se il tasto PITCH (6) è abbassato

## 1.2 Pannello posteriore (fig. 3)

18 Uscita audio digitale (RCA)

19 Uscita audio analogica con livello Line (RCA, sin./dx.)

20 Selettore per la modalità di telecomando del lettore CD attraverso un mixer con avviamento con fader, vedi cap. 6

LOCK SW: Il lettore CD si avvia/ mette in pausa aprendo/chiudendo il fader del mixer per mezzo di un **interruttore on/off**.

TACT SW: Il lettore CD si avvia/ mette in pausa aprendo/chiudendo il fader del mixer per mezzo di un **pulsante**.

CUE PLAY: Aprendo/chiudendo il fader del mixer, il lettore CD viene avviato dal punto Cue/riportato sul punto Cue e messo in pausa per mezzo di un **impulso di comando** inviato dal mixer.

21 Presa jack 3,5 mm per il telecomando del lettore CD per mezzo di un mixer con funzione di avviamento con fader, vedi cap. 6

22 Cavo per il collegamento con una presa di rete (230 V~/50 Hz)

## 2 Avvertenze di sicurezza

Quest'apparecchio è conforme alle direttive 89/336/CEE sulla compatibilità elettromagnetica e 73/23/CEE per apparecchi a bassa tensione.

**Attenzione!** Questo apparecchio funziona con tensione di rete (230 V~). Non intervenire mai al suo interno; la manipolazione scorretta può provocare delle scariche pericolose. Se l'apparecchio viene aperto, cessa ogni diritto di garanzia.

Durante l'uso si devono osservare assolutamente i seguenti punti:

● **Attenzione!** Non guardare dentro il pozzetto del CD mentre il cassetto è aperto. Eventuali raggi laser possono danneggiare gli occhi.

● L'apparecchio è previsto solo per l'uso all'interno di locali. Proteggerlo dall'acqua gocciolante e dagli spruzzi d'acqua, da alta umidità dell'aria e dal calore (temperatura d'impiego ammessa fra 0 e 40 °C).

● Non posare contenitore pieni di liquidi, p. es. bicchieri, sull'apparecchio.

● Non mettere in funzione l'apparecchio e staccare subito la spina rete se:

1. l'apparecchio o il cavo rete presentano dei danni visibili;

2. dopo una caduta o dopo eventi simili sussiste il sospetto di un difetto;

3. l'apparecchio non funziona correttamente.

Per la riparazione rivolgersi sempre ad una officina competente.

● Il cavo rete, se danneggiato, può essere sostituito solo dal costruttore o da un laboratorio autorizzato.

● Staccare il cavo rete afferrando la spina, senza tirare il cavo.

● Nel caso di uso improprio, di collegamenti sbagliati, di impiego scorretto o di riparazione non a regola d'arte non si assume nessuna responsabilità per eventuali danni consequenziali a persone o a cose e non si assume nessuna garanzia per lo strumento.



Se si desidera eliminare l'apparecchio definitivamente, consegnarlo per lo smaltimento ad un'istituzione locale per il riciclaggio.

## 3 Possibilità d'impiego

Il lettore CD CD-164DJ è stato realizzato specialmente per uso DJ professionale. Infatti, molte funzioni sono previste appositamente per quell'impiego, p. es. la riproduzione di un singolo titolo oppure il beatcounter manuale.

Con il lettore CD si possono riprodurre CD audio, CD masterizzati in proprio (Audio CD-R). Con i CD riscrivibili (CD-RW) ci possono essere dei problemi nella riproduzione a seconda del tipo del CD, del masterizzatore e del programma di masterizzazione.

## 4 Collocamento e collegamenti

Il lettore CD è previsto per il montaggio in un rack (482 mm/19"). In questo caso sono richieste 2 unità di altezza (1 unità di altezza = 44,45 mm). Tuttavia, il lettore CD si può collocare anche liberamente su un tavolo. In questo caso deve comunque essere collocato su un piano orizzontale.

## 4 Positionnement de l'appareil et branchements

Le lecteur CD est prévu pour une installation en rack 19" = 482 mm, deux unités sont nécessaires (1 unité = 44,45 mm). Le lecteur CD peut également être posé sur une table mais dans ce cas sur une surface plane et horizontale.

Avant d'effectuer ou de modifier les branchements, assurez-vous que le lecteur CD et les autres appareils à relier sont éteints.

- 1) Si sur votre table de mixage ou amplificateur, une entrée digitale est prévue, reliez-la à la sortie digitale DIGITAL OUT (18).  
Pour des appareils sans entrée digitale, reliez la sortie stéréo LINE OUT (19) – canal gauche L et canal droit R – via un cordon RCA à une entrée lecteur CD sur la table de mixage ou l'amplificateur.
- 2) Le lecteur peut être géré à distance via une table de mixage avec fonction démarrage électrique. Vous trouverez dans le chapitre 6 le branchement de la liaison de commande et le type de démarrage électrique.
- 3) Reliez enfin la prise du cordon secteur (22) à une prise 230 V~/50 Hz.

## 5 Utilisation

### 5.1 Lecture de CD

- 1) Avec l'interrupteur POWER (1), allumez le lecteur CD. Sur l'affichage (5), les informations suivantes apparaissent les unes après les autres :  
ELBSE fermer  
rERd lire  
no dISE pas de CD inséré
- 2) Avec la touche ▲ (3), ouvrez le tiroir CD (2). Sur l'affichage OPER (ouvrir) s'affiche.
- 3) Placez un CD, inscription vers le haut, et refermez le tiroir CD avec la touche ▲. Si le CD est correctement inséré, l'affichage indique, après quelques

instants, le nombre total de titres (f) et la durée totale (g) du CD puis la durée du premier titre (g).

[Si le premier titre doit être lu immédiatement après avoir inséré le CD, fermez le tiroir avec la touche ► (10)].

- 4) Pour démarrer le premier titre, enfoncez la touche ► (si le tiroir CD a été fermé avec la touche ▲). Tant que le CD est lu, l'affichage indique le symbole ► (b).  
Si la lecture doit démarrer avec un autre titre, sélectionnez-le avec les touches ◀, ► (4) ou +10 (9) :  
– à chaque pression sur la touche +10, on avance de 10 titres.  
– par une pression sur la touche ►, on avance toujours d'un titre. Par une pression sur la touche ◀, vous revenez au début du titre en cours de lecture. Par plusieurs pressions sur la touche ◀, vous reculez toujours d'un titre. Pour sauter plusieurs titres, maintenez la touche ◀ ou ► enfoncée.  
Démarez ensuite le titre avec la touche ►.
- 5) A tout moment, la lecture peut être interrompue avec la touche ►; sur l'affichage, le symbole Pause II (a) apparaît, les LEDs au-dessus des touches ► et CUE (8) clignotent. Pour poursuivre la lecture, enfoncez une nouvelle fois la touche ►.
- 6) Une fois allumé, l'appareil est toujours sur le mode Lecture titre par titre ; l'affichage indique "SINGLE AUTO CUE" (d). Si un titre est lu jusqu'à la fin, l'appareil passe sur Pause au début du titre suivant. Cependant, pour une lecture automatique du titre suivant, passez sur le mode Lecture de tous les titres avec la touche CONT./SINGLE (14) [voir aussi chapitre 5.3.2].
- 7) Si la lecture du CD doit se terminer plus tôt, mettez le lecteur sur Pause ou arrêtez-le avec la touche STOP (13). Le tiroir CD peut maintenant être ouvert avec la touche ▲.  
Remarque : pendant la lecture, le tiroir CD est verrouillé contre toute ouverture intempestive.

- 8) Avant d'éteindre l'appareil, fermez toujours le tiroir CD avec la touche ▲ pour protéger le système laser des salissures. N'éteignez qu'ensuite l'appareil avec l'interrupteur POWER (1).



### 5.2 Affichage du numéro des titres, de la durée de lecture et du nombre de beats par minute

Dans le réglage de base, une fois l'appareil allumé, l'affichage (schéma 2) indique pendant la lecture d'un CD et en mode Pause, le numéro (f) et la durée restante (g) du titre en cours. Sur l'affichage, "REMAIN" (i) signale la durée restante. Elle est affichée en minutes (M), secondes (S), les secondes étant divisées en 75 "frames" (F) [1 frame = 1/75 seconde].

#### 5.2.1 Commutation de l'affichage de la durée de lecture et activation de la fonction OUTRO

Par plusieurs pressions sur la touche TIME (11), les informations de temps suivantes peuvent être affichées, vous pouvez également sélectionner la fonction OUTRO :

- 1ère pression : la durée déjà lue du titre en cours (l'affichage "REMAIN" s'éteint)
- 2ème pression : la fonction OUTRO pour lire respectivement les 30 dernières secondes des titres suivants (la fonction n'est active qu'à partir du titre suivant – si besoin, enfoncez la touche ►) ; la durée restante du titre en cours est affichée.
- 3ème pression : durée restante de tout le CD ; la fonction OUTRO est à nouveau désactivée
- 4ème pression : réglage de base (affichage de la durée restant du titre en cours)

#### 5.2.2 Bargraphe

Le bargraphe (e) indique par sa longueur, la durée restante d'un titre ou du CD ou la durée déjà lue d'un titre en fonction des informations de temps sélectionnées avec la touche TIME (11) sur l'affichage. Il clignote dans toute sa longueur pour signaler les 30 dernières secondes d'un titre, les 15 dernières secondes sont signalées par un clignotement plus rapide.

Prima di eseguire il collegamento o eventuali modifiche, spegnere il lettore CD e gli apparecchi da collegare.

- 1) Se il vostro mixer o amplificatore è equipaggiato con un ingresso digitale, lo si può collegare con l'uscita digitale DIGITAL OUT (18).  
Nel caso di apparecchi senza ingressi digitali, collegare l'uscita stereo LINE OUT (19) – canale sinistro L e destro R – con un ingresso per lettori CD del mixer/amplificatore servendosi di un cavo con connettori RCA.
- 2) Il lettore CD può essere telecomandato tramite un mixer con avviamento tramite fader. Per il collegamento e il tipo di telecomando vedi cap. 6.
- 3) Alla fine inserire la spina del cavo rete (22) in una presa (230 V~/50 Hz).

## 5 Funzionamento

### 5.1 Riprodurre un CD

- 1) Accendere l'apparecchio con l'interruttore on/off POWER (1). Sul display (5) appaiono una dopo l'altra le seguenti scritte:  
ELBSE (chiudere)  
rERd (leggere)  
no dISE (nessun CD) – se non è inserito nessun CD.
- 2) Aprire il cassetto del CD (2) premendo il tasto ▲ (3). Il display indica OPER (aprire).
- 3) Inserire il CD con la scritta rivolta in alto e richiudere il cassetto premendo di nuovo il tasto ▲. Se il CD è inserito correttamente, dopo breve tempo, il display indica il numero globale dei titoli (f) nonché la durata complessiva del CD (g). Successivamente viene indicata la durata del primo titolo (g).  
[Se dopo l'inserimento del CD deve partire automaticamente il primo brano, chiudere il cassetto con il tasto ► (10).]

- 4) La riproduzione del primo titolo viene avviata con il tasto ► (se il cassetto CD è stato chiuso con il tasto ▲). Durante la riproduzione del CD, sul display è visibile il simbolo ► (b).  
Se si desidera iniziare con un altro titolo, sceglierlo con i tasti ◀, ► (4) o +10 (9) :  
– con ogni pressione del tasto +10 si salta in avanti di 10 titoli.  
– premendo il tasto ► si salta avanti di un titolo. Premendo il tasto ◀ si salta all'inizio del titolo corrente. Premendo più volte il tasto ◀ si salta ogni volta indietro di un titolo. Per saltare più titoli, è possibile tenere premuto i tasti ◀ o ►.  
Quindi avviare la riproduzione con il tasto ►.
- 5) Con il tasto ►, si può in qualsiasi momento interrompere la riproduzione. Sul display si vede il simbolo di pausa II (a), e i LED sopra i tasti ► e CUE (8) lampeggiano. Per riprendere la riproduzione premere di nuovo il tasto ►.
- 6) Dopo l'accensione, l'apparecchio è sempre in funzione di riproduzione di un singolo titolo e il display indica "SINGLE AUTO CUE" (d). Al termine del titolo, l'apparecchio si ferma in pausa all'inizio del titolo successivo. Per riprodurre automaticamente il titolo successivo, attivare la riproduzione dell'intero CD mediante il tasto CONT./SINGLE (14) [vedi anche cap. 5.3.2].
- 7) Per terminare la riproduzione prima del tempo, attivare la pausa oppure arrestare il lettore con il tasto STOP (13). Quindi si può aprire il cassetto del CD con il tasto ▲.  
N.B.: Durante la riproduzione, il cassetto è bloccato per escludere l'apertura involontaria.
- 8) Prima di spegnere il lettore CD, chiudere sempre il cassetto con il tasto ▲ per proteggere il sistema a laser dallo sporco. Quindi spegnere l'apparecchio con l'interruttore POWER (1).

### 5.2 Visualizzazione del numero del titolo, della durata e del numero battute al minuto

Nell'impostazione base e durante la riproduzione di un CD o con la pausa attivata, il display (fig. 2) indica, dopo l'accensione, il numero (f) e il tempo restante (g) del titolo attuale. Il tempo restante viene segnalato sul display con "REMAIN" (i). L'indicazione del tempo è in minuti (M) e secondi (S), questi ultimi suddivisi ancora in 75 frames (F) [1 frame = 1/75 sec.].

#### 5.2.1 Cambiare la visualizzazione della durata e attivare la funzione OUTRO

Con la pressione ripetuta del tasto TIME (11) è possibile indicare le seguenti informazioni sul tempo e attivare la funzione OUTRO:

1. pressione del tasto: il tempo già passato del titolo corrente (l'indicazione "REMAIN" si spegne)
2. pressione del tasto: attivazione della funzione OUTRO per riprodurre gli ultimi 30 secondi dei titoli seguenti (attiva solo dopo il titolo successivo; eventualmente premere il tasto ►); indicazione del tempo restante del titolo corrente
3. pressione del tasto: il tempo restante dell'intero CD; la funzione OUTRO è nuovamente disattivata
4. pressione del tasto: ritorno all'impostazione base (indicazione del tempo restante del titolo corrente)

#### 5.2.2 Diagramma a barre

Il diagramma a barre (e) offre, con la sua lunghezza, una visualizzazione grafica del tempo, ovvero della durata del titolo o del tempo residuo del CD, oppure il tempo già trascorso di un titolo, a seconda del tipo di informazione selezionato sul display con il tasto TIME (11). Gli ultimi 30 secondi di un titolo sono segnalati con il lampeggio del diagramma a barre in tutta la sua lunghezza, con aumento della frequenza negli ultimi 15 secondi.



### 5.2.3 Compteur de beats

Avec le compteur manuel de beats, vous pouvez déterminer le nombre de beats par minute (BPM) du titre en cours de lecture :

- 1) Enfoncez la touche BPM/TAP (15) plusieurs fois en fonction du rythme de la musique : l'affichage passe de l'indication de la déviation de vitesse (j) au nombre de beats et la LED à côté de la touche brille.
- 2) Pour mesurer le nombre de beats sur le morceau suivant, enfoncez à nouveau, en rythme et plusieurs fois la touche BPM/TAP ; l'affichage indique la nouvelle valeur.
- 3) Pour revenir à l'affichage de la déviation de vitesse, maintenez la touche BPM/TAP enfoncée pendant 3 secondes environ jusqu'à ce que la LED s'éteigne.

## 5.3 Sélection du mode de fonctionnement

### 5.3.1 "Single" – Lecture titre par titre

Une fois l'appareil allumé, le mode lecture titre par titre est toujours activé, il est spécialement prévu pour les utilisations DJ :

1. L'affichage indique "SINGLE AUTO CUE" (d).
2. Après la lecture d'un CD ou la sélection d'un titre, le lecteur CD est exactement à l'endroit où la musique démarre (et pas l'index de temps 0:00:00). Cet endroit est automatiquement mémorisé comme point de départ. L'affichage indique brièvement "R CUE". Après le démarrage du titre, vous pouvez revenir à ce point de départ avec la touche CUE (8).
3. Une fois le titre lu, l'appareil passe en mode Pause exactement à l'endroit où la musique du titre suivant démarre. Cet endroit est alors mémorisé comme nouveau point de démarrage.

### 5.3.2 "Continue" – Lecture de tous les titres

Si un titre doit être lu en continu l'un après l'autre, commutez sur la lecture de tous les titres avec la touche CONT./SINGLE (14). L'affichage passe de

"SINGLE AUTO CUE" (d) à "CONTINUE" (c). Pour revenir à la lecture titre par titre, enfoncez une nouvelle fois la touche CONT./SINGLE.

### 5.4 Lecture des premières notes d'un titre

- 1) Une fois le CD inséré, allez tout d'abord au titre souhaité avec la touche +10 (9), si nécessaire, puis avec la touche ◀ ou ▶ (4).
- 2) Si sur l'affichage, la durée (g) du titre est visible, maintenez la touche CUE (8) enfoncée. Le titre est lu tant que la touche est enfoncée.
- 3) Lorsque la touche est relâchée, l'appareil revient au début du titre et passe sur Pause ; pour démarrer le titre, enfoncez la touche ▶ (10) ; il est possible de revenir au début du titre avec la touche CUE.

### 5.5 Avance et retour rapides

Si pendant la lecture d'un CD, vous souhaitez avancer ou reculer rapidement la lecture du titre, maintenez la touche SEARCH ◀◀ ou ▶▶ (12) enfoncée.

Remarques :

- a Lors de la lecture titre par titre, le retour rapide va jusqu'au début du titre en cours. L'appareil passe ensuite sur Pause. Si avec l'avance rapide le titre suivant est atteint, l'appareil passe également sur Pause.
- b Lors de la lecture globale, l'avance et retour rapides s'effectuent sur plusieurs titres mais s'arrêtent à la fin ou au début du CD.
- c En mode Pause, après une avance ou un retour rapide, l'endroit est répété en continu jusqu'à ce que la lecture soit démarrée avec la touche ▶ (10) ou que la touche CUE (8) soit enfoncée deux fois.

### 5.6 Positionnement exact à un endroit donné

Pour aller exactement à un endroit donné, en mode Pause activé, tournez la molette REV/FWD (7) ; le CD avance ou recule aussi longtemps et aussi vite que le bouton est tourné vers la gauche ou la droite. Sur l'affichage, dans la zone durée (g), on peut lire la position exacte et procéder par palier de 1 "frame" (1 frame = 1/75 seconde). Le segment est ensuite répété jusqu'à ce que la touche ▶ (10) soit enfoncée ou que la touche CUE (8) soit enfoncée brièvement deux fois.

fixage, dans la zone durée (g), on peut lire la position exacte et procéder par palier de 1 "frame" (1 frame = 1/75 seconde). Le segment est ensuite répété jusqu'à ce que la touche ▶ (10) soit enfoncée ou que la touche CUE (8) soit enfoncée brièvement deux fois.

### 5.7 Retour à un endroit préalablement déterminé (point Cue)

- 1) Pendant la lecture d'un titre, passez en mode Pause avec la touche ▶ (10) lorsque l'endroit auquel on doit revenir ultérieurement est atteint. Les LEDs au-dessus des touches ▶ et CUE (8) clignotent.
- 2) Si besoin, vous pouvez vous positionner plus exactement à l'endroit voulu avec la molette REV/FWD (7). Le segment est répété en continu.
- 3) Enfoncez brièvement la touche CUE (8). L'endroit est repéré de manière interne ; la LED au-dessus de la touche CUE clignote tout d'abord rapidement puis brille en continu. La LED au-dessus de la touche ▶ continue à clignoter, incitant à démarrer la lecture.
- 4) Démarrez à nouveau la lecture avec la touche ▶ (10).
- 5) Avec la touche CUE, il est possible de revenir à l'endroit marqué ; le lecteur est alors sur Pause.
- 6) Avec la touche ▶, démarrez la lecture, ou maintenez la touche CUE enfoncée. Lorsque vous la relâchez, le lecteur est sur Pause à l'endroit marqué.

Conseils :

- a Dans le cas d'une lecture titre par titre, le retour ne peut se faire qu'au sein d'un titre. Lorsque le titre suivant est atteint, l'endroit repéré est remplacé par le point de départ du titre suivant (voir chap. 5.3.1).
- b Aussi bien pour une lecture titre par titre qu'une lecture de tous les titres, l'endroit marqué est toujours remplacé par le début du titre sélectionné lorsqu'un autre titre est choisi avec les touches ◀, ▶ (4) ou +10 (9).

### 5.2.3 Beatcounter

Con il beatcounter manuale si può stabilire, per il brano corrente, il numero delle battute al minuto (BPM = beats per minute):

- 1) Toccare leggermente il tasto BPM/TAP (15) nel ritmo della musica. Il display cambia dall'indicazione della deviazione dalla velocità standard (j) a quella del numero di battute, e il LED vicino al tasto si accende.
- 2) Per misurare il numero delle battute del brano successivo, ripetere l'operazione premendo ancora più volte il tasto BPM/TAP. Il display indica ora il nuovo valore.
- 3) Per ritornare all'indicazione della deviazione dalla velocità standard tenere premuto il tasto BPM/TAP per 3 secondi ca. fino allo spegnimento del LED.

## 5.3 Selezionare la modalità di funzionamento

### 5.3.1 "Single" – Riproduzione di un singolo titolo

Dopo l'accensione del lettore è attivata sempre la riproduzione di un singolo titolo, prevista specialmente per l'uso in discoteca.

1. Il display segna "AUTO CUE SINGLE" (d).
2. Dopo il rilevamento di un CD o dopo la selezione di un titolo, il lettore si trova esattamente sul punto dove inizia la musica (non sull'indice di tempo 0:00:00). Questo punto viene memorizzato automaticamente come punto di avvio. Il display segnala brevemente "R CUE". Dopo l'avvio del titolo, con il tasto CUE (8) si può ritornare su tale punto.
3. Dopo la riproduzione di un titolo, il lettore si mette in pausa esattamente nel punto dove inizia la musica del titolo successivo. Tale punto rimane quindi memorizzato come nuovo punto di avvio.

### 5.3.2 "Continue" – Riproduzione di tutti i titoli

Se si desidera riprodurre un titolo dopo l'altro senza interruzione, attivare la riproduzione di tutti i titoli con il tasto CONT./SINGLE (14). Il display passa da

"AUTO CUE SINGLE" (d) a "CONTINUE" (c). Per ritornare alla riproduzione di un singolo titolo premere di nuovo il tasto CONT./SINGLE.

### 5.4 Riproduzione dell'inizio di un titolo

- 1) Dopo aver inserito un CD, selezionare il titolo desiderato dapprima eventualmente con il tasto +10 (9) e quindi con il tasto ◀ o ▶ (4).
- 2) Se sul display si vede la durata (g) del titolo, tenere premuto il tasto CUE (8). L'inizio del titolo viene riprodotto per tutto il tempo in cui si tiene premuto il tasto.
- 3) Se si libera il tasto CUE, l'apparecchio torna all'inizio del titolo e va in pausa. Per avviare il titolo, premere il tasto ▶ (10). Comunque, con il tasto CUE si può tornare di nuovo all'inizio del titolo.

### 5.5 Avanzamento/ritorno veloce

Se durante la riproduzione di un CD è richiesto l'avanzamento o il ritorno veloce, tenere premuto i tasti SEARCH ◀◀ o ▶▶ (12).

N. B.:

- a Durante la riproduzione di un singolo titolo, il ritorno veloce va fino all'inizio del brano corrente. Quindi il lettore va in pausa. Se con l'avanzamento veloce si raggiunge il titolo successivo, il lettore va pure in pausa.
- b Durante la riproduzione di tutti i titoli, l'avanzamento/ritorno veloce passa sopra diversi titoli, ma termina all'inizio e alla fine del CD.
- c Durante la pausa, dopo l'avanzamento/ritorno veloce si ripete il punto attuale fino all'avvio della riproduzione con il tasto ▶ (10) oppure fino ad una doppia leggera pressione del tasto CUE (8).

### 5.6 Posizionarsi con esattezza su un determinato punto

Per posizionarsi con esattezza su un determinato punto, girare la manopola REV/FWD (7) mentre è attivata la pausa. Lo spostamento sul CD segue il movimento della manopola; la posizione esatta è

visibile sul display tramite l'indicazione del tempo (g) con una precisione di 1 frame (1 F = 1/75 sec.). Dopo aver girato la manopola, il punto attuale viene ripetuto fino alla pressione del tasto ▶ (10) o fino a due leggere pressioni del tasto CUE (8).

### 5.7 Ritorno ad un punto predeterminato (punto Cue)

- 1) Durante la riproduzione di un titolo, attivare la pausa con il tasto ▶ (10) non appena è raggiunto il punto su cui tornare successivamente. I LED sopra i tasti ▶ e CUE (8) lampeggiano.
- 2) Se necessario, con la manopola REV/FWD (7) posizionarsi esattamente su questo punto. Il punto attuale viene riprodotto continuamente.
- 3) Toccare brevemente il tasto CUE (8). Così, tale punto è marcato internamente. Il LED sopra il tasto CUE lampeggia dapprima velocemente e rimane poi acceso. Il LED sopra il tasto ▶ continua a lampeggiare come invito ad avviare la riproduzione.
- 4) Avviare la riproduzione con il tasto ▶ (10).
- 5) Con il tasto CUE si può tornare sul punto marcato. Il lettore CD si mette in pausa.
- 6) Avviare la riproduzione con il tasto ▶ (10) oppure tenendo premuto il tasto CUE. Lasciando il tasto CUE, il lettore torna sul punto marcato e va in pausa.

N. B.:

- a Nella modalità di riproduzione di un titolo singolo, il ritorno è possibile solo all'interno di un titolo. Se si raggiunge il titolo successivo, il punto marcato viene sostituito con il punto di avvio del titolo successivo (vedi capitolo 5.3.1).
- b Sia durante la riproduzione di un titolo singolo che di tutti i titoli, selezionando un altro titolo con i tasti ◀, ▶ (4) o +10 (9), il punto marcato viene sempre sostituito con l'inizio del titolo selezionato.

## 5.8 Modification de la vitesse, de la hauteur tonale

La vitesse et donc la hauteur tonale ("pitch") peuvent être modifiées avec le potentiomètre PITCH CONTROL (17) de  $\pm 16\%$  maximum.

- 1) Enfoncez la touche PITCH (6), la LED à côté de la touche brille.
  - 2) Modifiez la vitesse avec le potentiomètre PITCH CONTROL (17). Sur l'affichage est indiquée la déviation en pourcentage (j) de la vitesse standard.
- Si le compteur manuel de beats a été activé avec la touche BPM/TAP (15) [voir chapitre 5.2.3 "Compteur de beats"], l'affichage indique le nombre de beats par minute qui se modifie en conséquence, selon le réglage du potentiomètre.
- 3) Avec la touche PITCH, il est possible de passer de la vitesse réglée avec le potentiomètre à la vitesse standard et inversement.

## 5.9 Adaptation du rythme entre deux morceaux de musique ("Pitch Bend")

Avec les touches PITCH BEND (16), vous pouvez adapter le rythme du titre en cours de lecture au rythme d'un titre lu sur un autre appareil.

- 1) Avec la touche PITCH (6), activez le potentiomètre PITCH CONTROL (17), la LED à côté de la touche doit briller.
- 2) Avec le potentiomètre PITCH CONTROL, adaptez la vitesse du morceau en cours de lecture à la vitesse du second morceau.
- 3) Avec les touches PITCH BEND, faites exactement coïncider les deux rythmes : tant que la touche + ou - est maintenue enfoncée, le titre est lu 16% plus vite ou moins vite qu'avec la vitesse standard, la LED de la touche PITCH clignote ainsi que l'affichage de la vitesse (j).
- 4) En tournant la molette REV/FWD (7), on peut également modifier la vitesse pour une adaptation du rythme.

## 6 Démarrage électrique via une table de mixage

Le lecteur CD peut être activé à distance depuis une table de mixage équipée de la fonction démarrage électrique. Selon le mode de conception de la table de mixage, la commande peut s'effectuer via un interrupteur marche/arrêt (comme sur la plupart des tables de mixage de la gamme "img Stage Line"), un bouton poussoir momentané ou une impulsion de commande.

- 1) Pour éviter toute mauvaise manipulation, éteignez tout d'abord le lecteur CD et la table de mixage.
- 2) Avec l'interrupteur (20) sur la face arrière du lecteur CD, réglez le type de démarrage électrique :
  - a) **Position LOCK SW** : commande de démarrage et arrêt via un interrupteur marche/arrêt. Lorsque le fader correspondant de la table est ouvert, un interrupteur dans la table se ferme et démarre le lecteur CD. Lorsque le fader est fermé, l'interrupteur s'ouvre, le lecteur CD passe sur Pause.

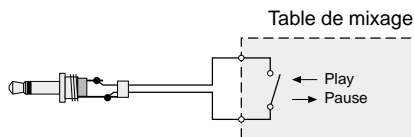

④ Démarrage électrique via un interrupteur marche/arrêt

- b) **Position TACT SW** : commande de démarrage et arrêt via un bouton poussoir momentané.

Si le bouton poussoir momentané est activé pour la première fois lorsque le fader correspondant sur la table de mixage est poussé, le lecteur CD démarre. Si le bouton poussoir momentané est activé pour la deuxième fois

en tirant le fader, le lecteur CD passe sur Pause.

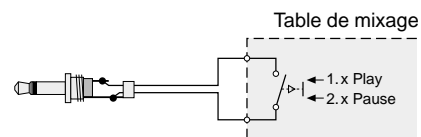

⑤ Démarrage électrique via un bouton poussoir momentané

- c) **Position CUE PLAY** : commande du "Démarrage à partir du point Cue/retour au point Cue (pause)" via une impulsion.

Lorsqu'on pousse le fader correspondant sur la table, la lecture est démarrée à partir du point Cue (voir chapitre 5.7) par une brève impulsion de commande de la table. Lorsqu'on ferme le fader, le lecteur CD revient au point Cue et passe, à cet endroit, sur pause par une autre impulsion de commande.

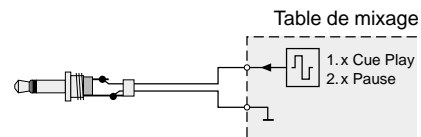

⑥ Démarrage électrique par impulsion de commande

- 3) Reliez la prise de démarrage électrique correspondante sur la table de mixage, via un cordon avec fiches jack 3,5 mâles (mono ou stéréo) à la prise START/PAUSE (21).

## 5.8 Variare la velocità e l'altezza del suono

La velocità e quindi anche l'altezza del suono (pitch) possono essere modificate del  $\pm 16\%$  max. mediante il cursore PITCH CONTROL (17).

- 1) Premere il tasto PITCH (6). Si accende il LED vicino al tasto.
- 2) Modificare la velocità con il cursore PITCH CONTROL (17). Il display indica la deviazione percentuale dalla velocità standard (j).  
Se con il tasto BPM/TAP (15) è stato attivato il beatcounter manuale (vedi cap. 5.2.3), il display indica il numero esatto delle battute al minuto che cambia con lo spostamento del cursore.
- 3) Con il tasto PITCH si può cambiare fra la velocità impostata con il cursore e quella standard.

## 5.9 Adattamento del ritmo fra due brani ("pitch bend")

Con i tasti PITCH BEND (16) è possibile adattare il ritmo di un titolo a quello riprodotto su un altro apparecchio.

- 1) Con il tasto PITCH (6) attivare il cursore PITCH CONTROL (17). Il LED vicino al tasto deve accendersi.
- 2) Con il regolatore PITCH CONTROL adattare la velocità del titolo corrente a quella dell'altro titolo.
- 3) Con i tasti PITCH BEND far sì che le battute dei due brani coincidano. Tenendo premuto i tasti + o -, la velocità aumenta o diminuisce del 16% rispetto alla velocità standard, e il LED del tasto PITCH nonché l'indicazione della velocità (j) lampeggiano.
- 4) Una modifica della velocità per adattare il ritmo è possibile anche girando la manopola REV/FWD (7).

## 6 Avviamento tramite fader dal mixer

Il lettore CD può essere telecomandato mediante un mixer che dispone della funzione di avviamento con fader. A seconda del tipo del mixer, il comando può essere fatto per mezzo di un interruttore on/off (come nella maggior parte dei mixer di "img Stage Line"), di un pulsante o di un impulso di comando.

- 1) Per escludere un funzionamento errato spegnere prima il lettore CD e il mixer.
- 2) Con l'interruttore (20) posato sul retro del lettore CD impostare la modalità di telecomando:

- a) **Posizione LOCK SW**: comando di avvio e pausa per mezzo di un interruttore on/off. Aprendo il relativo fader del mixer si chiude un interruttore nel mixer che attiva il lettore CD. Chiudendo il fader, l'interruttore si apre mettendo il lettore CD in pausa.

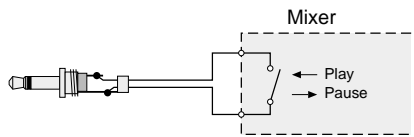

④ Avviamento tramite fader con interruttore on/off

- b) **Posizione TACT SW**: comando di avvio e pausa per mezzo di un pulsante

Se il pulsante viene attivato una prima volta aprendo il relativo fader del mixer, il lettore CD viene avviato. Se, chiudendo il fader, il pulsante viene azionato per la seconda volta, il lettore CD va in pausa.

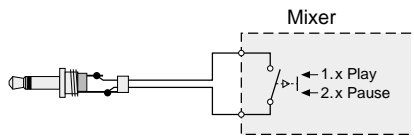

⑤ Avviamento tramite fader con pulsante

- c) **Posizione CUE PLAY**: comando di "Avvio dal punto Cue/ritorno al punto Cue (pausa)" per mezzo di un impulso

Aprendo il relativo fader del mixer, tramite un breve impulso di comando del mixer viene avviata la riproduzione a partire dal punto Cue (vedi cap. 5.7). Chiudendo il fader, il lettore CD riceve un altro impulso di comando e ritorna al punto Cue mettendosi in pausa.

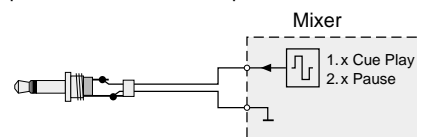

⑥ Avviamento con fader tramite un impulso di comando

- 3) Collegare la relativa presa di avviamento con fader del mixer con la presa START/PAUSE (21) servendosi di un cavo di collegamento con jack 3,5 mm (mono o stereo).

## **F** 7 Entretien de l'appareil

**B**  
**CH** Protégez l'appareil de la poussière, des vibrations, de la lumière directe du soleil, d'une humidité élevée et de la chaleur (température de fonctionnement admissible 0–40 °C). Pour le nettoyer, utilisez uniquement un chiffon sec et doux, en aucun cas, de produits chimiques ou d'eau.

### **Remarques sur les coupures du son et les erreurs de lecture**

La fumée de cigarettes s'introduit facilement dans les ouvertures du lecteur et se dépose également sur l'optique du système laser. Cela peut générer des erreurs de lecture et des coupures de son. On ne peut pas toujours éviter la fumée de cigarettes (par exemple en discothèque), confiez impérativement le nettoyage du lecteur à un technicien spécialisé. Cette opération est à la charge de l'utilisateur, même lorsque l'appareil est sous garantie.

## **8 Caractéristiques techniques**

Bande passante : . . . . . 20–20 000 Hz  
Taux de distorsion : . . . . . < 0,1 %  
Séparation des canaux : . . . > 80 dB  
Dynamique : . . . . . > 90 dB  
Rapport signal/bruit : . . . . > 80 dB  
Pleurage et scintillement : . non mesurable, précision quartz

Sorties  
Ligne (analogique) : . . . . . 2 V  
Digitale (coaxiale) : . . . . . 0,5 V<sub>cc</sub>, S/PDIF  
Alimentation : . . . . . 230 V~/50 Hz  
Consommation : . . . . . 15 VA  
Température fonc. : . . . . . 0–40 °C  
Dimensions (L x H x P) : . . 482 x 89 x 260 mm,  
2 unités  
Poids : . . . . . 4,2 kg

Tout droit de modification réservé.



*Notice d'utilisation protégée par le copyright de MONACOR® INTERNATIONAL GmbH & Co. KG. Toute reproduction même partielle à des fins commerciales est interdite.*

## **I** 7 Manutenzione

Proteggere l'apparecchio dalla polvere, da vibrazioni, dalla luce diretta del sole, dall'umidità e dal calore (temperatura d'impiego ammessa fra 0 e 40 °C). Per la pulizia usare solo un panno asciutto; non impiegare in nessun caso prodotti chimici o acqua.

### **Note su possibili errori di lettura**

Il fumo di sigarette penetra facilmente fra tutte le aperture dell'apparecchio e si deposita sul sistema ottico della scansione ai raggi laser. Ciò può provocare errori di lettura e buchi nella riproduzione. Poiché non si può escludere sempre il fumo di sigarette (p.es. in una discoteca), l'apparecchio deve essere pulito in un laboratorio specializzato. Una tale pulizia è a pagamento, anche durante il periodo di garanzia!

## **8 Dati tecnici**

Gamma di frequenze: . . . . . 20–20 000 Hz  
Fattore di distorsione: . . . . < 0,1 %  
Separazione canali: . . . . . > 80 dB  
Dinamica: . . . . . > 90 dB  
Rapporto S/R: . . . . . > 80 dB  
Variazione della velocità: . non misurabile, precisione del quarzo

Uscite  
Line (analogica): . . . . . 2 V  
digitale (coassiale): . . . . . 0,5 V<sub>pp</sub>, S/PDIF  
Alimentazione: . . . . . 230 V~/50 Hz  
Potenza assorbita: . . . . . 15 VA  
Temperatura d'esercizio: . . 0–40 °C  
Dimensioni (l x h x p): . . . . 482 x 89 x 260 mm,  
2 unità di altezza  
Peso: . . . . . 4,2 kg

Con riserva di modifiche tecniche.



*La MONACOR® INTERNATIONAL GmbH & Co. KG si riserva ogni diritto di elaborazione in qualsiasi forma delle presenti istruzioni per l'uso. La riproduzione – anche parziale – per propri scopi commerciali è vietata.*



## 9 Glossaire technique

Les termes indiqués en *italique* sont expliqués ultérieurement.

**Auto Cue** : lors de la sélection d'un titre, le lecteur CD est exactement à l'endroit où la musique commence et pas à l'index temps 0:00:00. Ainsi, lorsqu'on active la touche ►||, la musique démarre immédiatement, sans pause.

**Bargraphe** : un affichage graphique sous forme de barre indiquée, par sa longueur, la durée restante d'un titre ou d'un CD ou la durée déjà lue d'un titre.

**Bouton poussoir** : interrupteur dont le contact est maintenu fermé tant que le bouton est maintenu enfoncé (p. ex. interrupteur de sonnette).

**BPM** : beats par minute : le *compteur de beats* manuel intégré détermine le nombre de beats par minute d'un titre lorsque la touche BPM/TAP est enfoncée plusieurs fois selon le rythme de la musique.

**CE** : (CE communauté européenne) : certains produits vendus dans la communauté européenne doivent porter le symbole CE. Le fabricant et le revendeur certifient ainsi que le produit répond bien à l'ensemble des directives correspondantes de l'union européenne (par exemple directive pour la *compatibilité électromagnétique*, *directive basse tension*).

**Compatibilité électromagnétique** : la directive 89/336/CEE définit la radiation d'interférences maximale admissible d'un appareil et le degré de radiations d'interférences auquel l'appareil peut être soumis sans problème (résistance aux interférences).

**Compteur de beats** : détermine le nombre de beats par minute (*BPM*) et ainsi la vitesse à laquelle le morceau de musique est lu.

**Continue** ► *lecture de tous les titres*

**Démarrage électrique** : avec un potentiomètre spécifique (*fader*) sur une table de mixage, disposant d'une fonction de démarrage électrique, le lecteur CD peut être démarré lorsque le *fader* est poussé, ou mis sur pause lorsque le *fader* est fermé. La commande du lecteur CD s'effectue soit via les

contacts de commutation dans la table de mixage soit via les impulsions de commande envoyées par la table de mixage.

**Digital** : informations représentées en chiffres ; un convertisseur analogique/digital convertit les ondes sonores captées par un micro en une succession rapide de uns et de zéros (nombres binaires par exemple "1001" = 9) qui sont mémorisés sur le CD. Chaque nombre binaire correspond à une valeur momentanée d'une vibration sonore. Par un système perfectionné de corrections d'erreurs, on peut exclure par des calculs les interruptions et interférences pour obtenir une meilleure qualité de lecture. Un convertisseur digital/analogique convertit les nombres binaires à nouveau, en ondulacions électriques qui parviennent amplifiées à un haut-parleur.

**Directive basse tension (73/23/CEE)** : directive selon laquelle des appareils qui fonctionnent avec des tensions de 50 V à 1500 V, doivent être construits de manière sûre pour assurer la protection de l'utilisateur.

**Frame** : la musique est stockée sur un CD en blocs de données (angl. frames) ; dans un bloc, l'information est stockée pour 1/75 seconde. On peut ainsi aller à un endroit précis sur le CD par palier de 1/75 seconde.

**Lecture de tous les titres** : mode de fonctionnement pour lire un titre l'un après l'autre, à l'inverse de la *lecture titre par titre*.

**Lecture titre par titre** : mode de fonctionnement particulier pour des utilisations DJ ; après la lecture d'un titre, l'appareil passe sur pause, à l'inverse de la *lecture de tous les titres*.

**LED** : light emitting diode : composant électronique qui convertit directement un courant électrique en lumière (sans production de chaleur comme pour une lampe à incandescence) ; brille selon le matériau dans diverses couleurs ou même en blanc.

**Line** : ligne : (sortie, entrée, niveau Ligne) : pour pouvoir transmettre des signaux d'un appareil à un autre, les signaux doivent avoir une valeur de tension constatée sinon aucune transmission optimale n'est possible. Cette valeur est entre 0,1 V et 2 V (Volt) et est définie comme niveau Ligne ; les entrées et sorties prévues pour ces niveaux portent généralement l'inscription LINE.

**OUTRO** : fonction pour laquelle seules les 30 dernières secondes d'un titre sont lues.

**Pitch** : hauteur tonale : avec le réglage PITCH CONTROL, il est possible de modifier la vitesse de lecture et donc la hauteur tonale.

**Pitch Bend** : fonction avec laquelle la vitesse de lecture peut être brièvement augmentée ou diminuée. Le rythme du titre en cours de lecture peut ainsi être synchronisé avec le rythme d'un titre lu sur un autre appareil. Lors d'une transition d'un titre vers un autre, le rythme de la musique n'est pas perturbé.

**Point Cue** : avec la touche CUE, endroit librement sélectionnable sur le CD où le lecteur peut sauter directement (en mode *lecture titre par titre*, possible uniquement au sein d'un titre). Si on revient au point Cue avec la touche CUE, le lecteur CD passe en mode pause.

**Rack** : baie : dans un rack pour appareils avec une largeur normalisée de 482 mm (19"), il est possible de placer par exemple, un lecteur CD, une table de mixage, un égaliseur, un amplificateur pour monter des installations audio complètes.

**Single** ► *lecture titre par titre*

## 9 Spiegazione dei termini tecnici

I vocaboli in *corsivo* sono spiegati con i relativi lemmi.

**Auto Cue** : Selezionando un titolo, il lettore CD si trova esattamente sul punto dove inizia la musica e non sull'indice di tempo 0:00:00. Così la musica inizia subito quando si preme il tasto ►||.

**Avviamento con fader** engl. to fade in = aprire in dissolvenza: Con un cursore (*fader*) di un mixer che dispone della funzione di avviamento con *fader*, il lettore CD può essere avviato aprendo il *fader*, mentre va in pausa quando si chiude il *fader*. Il comando del lettore CD avviene o per mezzo di contatti di commutazione nel mixer oppure tramite impulsi di comando inviati dal mixer.

**Beatcounter** ingl. contatore delle battute; stabilisce il numero delle battute al minuto (*BPM*) e quindi la velocità di un brano musicale.

**BPM** ingl. beats per minute = battute al minuto; il *beatcounter* manuale integrato individua il numero di battute al minuto di un titolo, se il tasto BPM/TAP viene premuto brevemente alcune volte nel ritmo della musica.

**CE** (simbolo CE) franc. Communauté Européenne = Comunità europea: determinati prodotti destinati alla vendita nell'UE devono avere il simbolo CE con il quale il costruttore o distributore certifica che il prodotto è conforme alle relative norme dell'UE (p. es. *Direttiva per la compatibilità elettromagnetica* o *Direttiva per apparecchi a bassa tensione* ecc.).

**Compatibilità elettromagnetica (ingl. EMC)**: La direttiva EMC 89/336/CEE stabilisce il valore massimo dei disturbi che un apparecchio può emanare e a quali disturbi può essere esposto (immunità ai disturbi).

**Continue** ► *Riproduzione di tutti i titoli*

**Diagramma a barre**: Sul display viene visualizzata una barra che con la sua lunghezza indica il tempo restante del titolo o del CD oppure il tempo già trascorso del titolo.

**digitale** Informazioni in cifre; le onde sonore captate da un microfono vengono convertite da un convertitore analogico/digitale in una serie di 1 e 0 (numeri binari, p. es. "1001" = 9) e memorizzate sul CD. Ogni numero binario corrisponde al valore momentaneo di un onda sonora. Un sofisticato sistema di correzioni permette di compensare eventuali difetti sul CD il che garantisce un'alta qualità di riproduzione. Un convertitore digitale/analogico riconverte i numeri binari in oscillazioni elettriche che vengono poi amplificate e portate all'altoparlante.

**Direttiva per apparecchi a bassa tensione (73/23/CEE)**: Direttiva secondo cui gli apparecchi con tensione fra 50 V e 1500 V devono presentare determinate caratteristiche di sicurezza per l'utente.

**Frame** ingl. cornice; la musica sul CD è memorizzata in blocchi di dati. In un blocco (cornice), l'informazione è memorizzata per 1/75 di secondo. Pertanto è possibile trovare un punto sul CD con l'esattezza di un 1/75 di secondo.

**LED** ingl. light emitting diode = componente elettronico che converte la corrente elettrica direttamente in luce (senza produrre calore come la lampada ad incandescenza). A seconda del materiale sono possibili diversi colori, compreso il bianco.

**Line** (uscita, ingresso, livello Line); per trasmettere i segnali da un apparecchio all'altro è richiesta una tensione fissa; altrimenti non è possibile una trasmissione ottimale. Tale valore si trova fra 0,1 V e 2 V ed è chiamato livello Line. Gli ingressi e le uscite previste per tale livello sono generalmente contrassegnati con LINE.

**OUTRO**: Funzione in cui si riproducono solo gli ultimi 30 secondi di un titolo.

**Pitch** ingl. altezza del suono; con il regolatore PITCH CONTROL si può modificare la velocità di riproduzione e quindi l'altezza del suono.

**Pitch Bend**: Funzione con cui si può aumentare o ridurre brevemente la velocità di riproduzione, per sincronizzare il ritmo

del titolo corrente con quello di un titolo riprodotto su un altro apparecchio. Durante le dissolvenze fra due titoli il ritmo non viene alterato.

**Pulsante** interruttore il contatto è chiuso solo finché si tiene premuto il pulsante; tipico dei campanelli.

**Punto Cue**: Un punto del CD, liberamente selezionabile per mezzo del tasto CUE, che si può chiamare direttamente (con la *riproduzione di un singolo titolo* solo all'interno di un titolo). Se con il tasto CUE si ritorna sul punto Cue, il lettore CD passa nella modalità di pausa.

**Rack**: Una struttura per apparecchi con larghezza normalizzata (482 mm = 19"); per montarvi impianti audio completi, p. es. lettori CD, mixer, equalizzatori, amplificatori.

**Riproduzione di tutti i titoli**: Modalità in cui un titolo viene riprodotto dopo l'altro contrariamente alla *riproduzione di un singolo titolo*.

**Riproduzione di un singolo titolo**: Modalità per applicazioni in discoteca: dopo la riproduzione di un titolo, il lettore va in pausa; il contrario è la *riproduzione di tutti i titoli*.

**Single** ► *Riproduzione di un singolo titolo*

## Inhoudsopgave

<b>1</b>	<b>Overzicht van de bedieningselementen en aansluitingen</b>	18
1.1	Frontpaneel	18
1.2	Achterzijde	19
<b>2</b>	<b>Veiligheidsvoorschriften</b>	19
<b>3</b>	<b>Toepassingen</b>	20
<b>4</b>	<b>Het apparaat opstellen en aansluiten</b>	20
<b>5</b>	<b>Bediening</b>	20
5.1	De cd afspelen	20
5.2	Weergave van het tracknummer, de looptijd en de beats per minuut	20
5.2.1	De weergave van de speeltijd omschakelen en de functie OUTRO activeren	21
5.2.2	Bargrafiek	21
5.2.3	Beatteller	21
5.3	De bedrijfsmodus selecteren	21
5.3.1	"Single" – Afspelen van een individuele track	21
5.3.2	"Continue" – Afspelen van de volledige cd	21
5.4	Een track kort voorbeluisteren	21
5.5	Versneld vooruit en achteruit zoeken	21
5.6	Een bepaalde plaats in een track precies opzoeken	21
5.7	Naar een bepaalde plaats in een track terugkeren (Cue-punt)	22
5.8	Afspeelsnelheid en toonhoogte wijzigen	22
5.9	Het ritme van twee muziekfragmenten synchroniseren ("Pitch Bend")	22
<b>6</b>	<b>Faderstart via een mengpaneel</b>	22
<b>7</b>	<b>Onderhoud van het apparaat</b>	23
<b>8</b>	<b>Technische gegevens</b>	23
<b>9</b>	<b>Verklaring van de vakbegrippen</b>	24

## 1 Overzicht van de bedieningselementen en aansluitingen

### 1.1 Frontpaneel (fig.1)

- 1 POWER-schakelaar
- 2 Cd-lade
- 3 Toets **▲** om de cd-lade (2) te openen en te sluiten (2); tijdens het afspelen van een cd is de cd-lade beveiligd tegen onbedoeld openen
- 4 Toetsen **◀** en **▶** om de volgende gewenste track te selecteren:  
Telkens als u op de toets **◀** drukt, wordt een track verder gesprongen. Door op de toets **▶** te drukken, springt de cd-speler terug naar het begin van de geselecteerde track. Door verschillende keren op de toets **◀** te drukken, wordt telkens een track teruggesprongen. U kunt de toets ook ingedrukt houden om deze functie over verschillende tracks te laten werken.
- 5 Multifunctioneel display (details zie figuur 2)
  - a Symbool voor de pauzmodus
  - b Symbool voor de weergavemodus
  - c De melding "CONTINUE": duidt de bedrijfsmodus "Afspelen van de volledige cd" aan, zie positie 14 (toets CONT./SINGLE)
  - d Weergave "SINGLE AUTO CUE": duidt de bedrijfsmodus "Afspelen van een individuele track" aan
  - e Bargrafiek; duidt door zijn lengte de resterende speeltijd van een track resp. de cd aan ["REMAIN" (i) op het display] of de verstreken speeltijd van een track ("REMAIN" niet weergegeven)
  - f Tracknummer resp. – kort na inleggen van een cd – het aantal tracks op de cd
  - g Tijdsaanduiding in minuten (M), seconden (S) en frames (F); zie positie 11 (toets TIME)
  - h Weergave "OUTRO"; verschijnt op het display, wanneer de functie OUTRO met de toets TIME (11) wordt geactiveerd
  - i Weergave "REMAIN"; verschijnt op het display, wanneer de resterende speeltijd van een

track of een cd wordt weergegeven, zie ook positie 11 (toets TIME)

- j Weergave van de met regelaar (17) ingestelde procentuele afwijking ten opzichte van de standaardnelheid of het aantal beats per minuut dat met toets BPM/TAP (15) is ingesteld
- 6 Toets PITCH om de met de regelaar (17) ingestelde snelheidsafwijking te activeren
  - 7 Draaiknop REV/FWD voor de functie "Pitch Bend" en in de pauzmodus om een bepaalde plaats in een track nauwkeurig op te zoeken
  - 8 Toets CUE om een track voor te beluisteren en om terug te keren naar een bepaalde plaats (zie hoofdstuk 5.4 resp. 5.7)
  - 9 Toets +10 om tracks te selecteren; door op de toets te drukken, springt u telkens 10 tracks vooruit
  - 10 Toets **▶▶** om te wisselen tussen afspelen (**▶** op het display) en pauze (**||** op het display)
  - 11 Toets TIME om naar een andere tijdsaanduiding (g) te schakelen en om de functie OUTRO in te schakelen  
Basisinstelling: weergave van de resterende tijd van de geselecteerde track  
1ste keer drukken op de knop: Weergave van de verstreken afspeeltijd van de geselecteerde track  
2de keer drukken op de knop: Weergave van de resterende speeltijd van de geselecteerde track en de functie OUTRO om telkens de laatste 30 seconden van de volgende tracks af te spelen (deze functie werkt pas vanaf de volgende track, druk eventueel op de toets **▶**)  
3de keer drukken op de knop: weergave van de resterende speeltijd van de volledige cd

Abrire el manual página 3 de manera a visualizar los elementos y las conexiones.

## Índice

<b>1</b>	<b>Elementos y conexiones</b>	18
1.1	Parte delantera	18
1.2	Parte trasera	19
<b>2</b>	<b>Consejos de seguridad y utilización</b>	19
<b>3</b>	<b>Posibilidades de utilización</b>	19
<b>4</b>	<b>Posicionamiento del aparato y conexiones</b>	20
<b>5</b>	<b>Utilización</b>	20
5.1	Lectura de CD	20
5.2	Visualización del número de canción, de la duración, de la cantidad de beats por minuto	20
5.2.1	Conmutación de la visualización de la duración de la lectura y activación de la función OUTRO	20
5.2.2	Barra gráfica	20
5.2.3	Contador de beats	21
5.3	Selección del modo de funcionamiento	21
5.3.1	"Single" – Lectura canción por canción	21
5.3.2	"Continue" – Lectura de todas las canciones	21
5.4	Lectura de las primeras notas de una canción	21
5.5	Avance y retorno rápidos	21
5.6	Posicionamiento exacto en un lugar determinado	21
5.7	Retorno a un lugar determinado precedentemente (punto Cue)	21
5.8	Modificación de la velocidad, de la altura tonal	22
5.9	Adaptación del ritmo entre dos canciones ("Pitch Bend")	22
<b>6</b>	<b>Arranque eléctrico vía una mesa de mezclas</b>	22
<b>7</b>	<b>Mantenimiento del aparato</b>	23
<b>8</b>	<b>Características técnicas</b>	23
<b>9</b>	<b>Glosario</b>	24

## 1 Elementos y conexiones

### 1.1 Parte delantera (esquema 1)

- 1 Interruptor POWER Marcha/Paro
- 2 Bandeja CD
- 3 Tecla **▲** para abrir y cerrar la bandeja CD (2); durante la lectura de un CD, la bandeja CD está cerrada contra toda apertura intempestiva.
- 4 Teclas **◀** y **▶** para seleccionar la canción siguiente deseada:  
A cada presión de la tecla **▶**, avanza una canción. Por una presión de la tecla **◀**, vuelve al principio de la canción en curso de lectura. Por varias presiones en la tecla **◀**, vuelve atrás una canción por cada vez. Para saltar varias canciones, mantenga la tecla correspondiente pulsada.
- 5 Visualización multifunciones (ver esquema 2 para más detalles).
  - a Símbolo para el modo Pausa.
  - b Símbolo para el modo Lectura.
  - c Visualización "CONTINUE": indica el modo de funcionamiento "lectura de todas las canciones", ver posición 14 (tecla CONT./SINGLE).
  - d Visualización "SINGLE AUTO CUE": indica el modo de funcionamiento "lectura canción por canción".
  - e Barra gráfica: indica por su longitud, la duración restante de una canción o del CD ["REMAIN" (i) visualizada] o la duración que ya se ha leído de una canción ("REMAIN" se apaga)
  - f Número de la canción o, justo después de la inserción de un CD, número de canciones en el CD.
  - g Visualización de la duración de minutos (M), segundos (S) y frames (F), ver la posición 11 (tecla TIME).
  - h Visualización "OUTRO": se visualiza si la función OUTRO está activada con la tecla TIME (11).
  - i Visualización "REMAIN": se visualiza cuando la duración restante de una canción o de un

CD está indicada; ver también posición 11 (tecla TIME).

- j Visualización del desvío, en porcentaje, de la velocidad estándar, regulada con el potenciómetro (17) o de la cantidad de beats por minuto escogidos con la tecla BPM/TAP (15).
- 6 Tecla PITCH para activar el desvío de velocidad regulada con el potenciómetro (17).
  - 7 Botón REV/FWD para la función "Pitch Bend" y en modo Pausa para posicionarse exactamente en un lugar preciso.
  - 8 Tecla CUE para reproducir brevemente el comienzo de una canción o para volver a un lugar precedentemente definido (ver capítulos 5.4 o 5.7).
  - 9 Tecla +10 para seleccionar la canción: en cada presión sobre la tecla, usted avanza 10 canciones.
  - 10 Tecla **▶▶** para conmutar entre Lectura (visualización **▶**) y Pausa (visualización **||**)
  - 11 Tecla TIME: conmutación de la visualización de la duración (g) y activación de la función OUTRO.  
Regulación de base: visualización de la duración restante de la canción en curso.  
1ª presión: visualización de la duración ya leída de la canción en curso.  
2ª presión: visualización de la duración restante del título en curso y activación de la función OUTRO para leer respectivamente los 30 últimos segundos de las canciones siguientes. (Esta función solo es activa a partir del título siguiente, si es necesario pulse la tecla **▶**!).  
3ª presión: visualización de la duración restante de todo el CD.  
4ª presión: retorno al reglaje de base.
  - 12 Teclas SEARCH **◀◀** y **▶▶**: Avance y retorno rápidos; si una de las teclas se mantiene pulsada, el lector CD avanza/retrocede rápidamente.
  - 13 Tecla STOP: paro de la lectura.

4de keer drukken

op de knop: Terugschakelen naar de basisinstelling

12 Toetsen SEARCH ◀◀ en ▶▶ om vooruit en achteruit te zoeken; wanneer een van de toetsen ingedrukt wordt gehouden, zoekt de cd-speler versneld vooruit resp. achteruit

13 Toets STOP om het afspelen te beëindigen

14 Toets CONT./SINGLE voor het selecteren van de afspeelmodus (zie ook hoofdstuk 5.3)

Basisinstelling: "Single" – Afspelen van een individuele track; op het display verschijnt "SINGLE AUTO CUE" (d)

1ste keer drukken

op de toets: "Continue" – Alle tracks van de cd worden weergegeven; op het display verschijnt "CONTINUE" (c)

2de keer drukken

op de toets Basisinstelling – Afspelen van een individuele track

15 Toets BPM/TAP voor het weergeven van het aantal beats per minuut; tip hiervoor enkele keren op de toets op het ritme van de muziek: op het display wijzigt de weergave van de snelheidsafwijking (j) in de weergave van het aantal beats, en de LED naast de toets licht op. Om terug naar de weergave van de snelheidsafwijking te schakelen, houdt u de toets ca. 3 seconden ingedrukt tot de LED weer uitgaat.

16 Toetsen PITCH BEND voor synchronisatie van de geselecteerde track aan een geselecteerd muziekfragment in een ander toestel. Zolang een van de toetsen wordt ingedrukt, loopt de track 16% sneller resp. trager ten opzichte van de standaardnelheid, en de LED naast de toets PITCH (6) knippert.

17 Schuifregelaar PITCH CONTROL om de snelheid resp. toonhoogte te veranderen (max. ±16%); de instelling van de regelaar functioneert alleen, wanneer de toets PITCH (6) is ingedrukt

## 1.2 Achterzijde (afb. 3)

18 Digitale audio-uitgang (Cinch)

19 Audio-uitgang met lijnniveau (cinch, links/rechts)

20 Keuzeschakelaar om de methode van afstandbediening van de cd-speler in te regelen via een mengpaneel met faderstartfunctie, zie Hfdst. 6  
LOCK SW: De cd-speler wordt bij het open-/dichtschiiven van de regelaar op het mengpaneel via een **in-/uitschakelaar** in het mengpaneel gestart/in pauze gezet.

TACT SW: De cd-speler wordt bij het open-/dichtschiiven van de regelaar op het mengpaneel via een **druktoets** in het mengpaneel gestart/in pauze gezet.

CUE PLAY: De cd-speler wordt bij het open- en dichtschuiven van de regelaar op het mengpaneel door middel van een **stuurimpuls** vanuit het mengpaneel gestart; de cd-speler begint te spelen vanaf het Cue-punt resp. wordt gereset tot het Cue-punt en in pauze geschakeld.

21 3,5 mm-stekkerbus om de cd-speler op afstand te bedienen via een mengpaneel met faderstartfunctie, zie Hfdst. 6

22 Netsnoer voor aansluiting op een stopcontact (230 V~ / 50 Hz)

## 2 Veiligheidsvoorschriften

Dit apparaat is in overeenstemming met de EU-richtlijn 89/336/EEG voor elektromagnetische compatibiliteit en 73/23/EEG voor toestellen op laagspanning.

**Let op!** De netspanning (230 V~) van het apparaat is levensgevaarlijk. Open het apparaat niet, want door onzorgvuldige ingrepen loopt u het risico van elektrische schokken. Bovendien vervalt elke garantie bij het eigenhandig openen van het apparaat.

Let eveneens op het volgende:

● **Opgelet!** Kijk bij geopende cd-lade niet in het binnenwerk van de cd-speler, want eventueel actieve laserstralen kunnen oogletsels veroorzaken.

● Het apparaat is uitsluitend geschikt voor gebruik binnenshuis. Vermijd druipt- en spatwater, uitzonderlijk warme plaatsen en plaatsen met een hoge vochtigheid (toegestaan omgevingstemperatuurbereik: 0 – 40 °C).

● Plaats geen bekers met vloeistof zoals drinkglazen etc. op het apparaat.

● Schakel het apparaat niet in resp. trek onmiddellijk de stekker uit het stopcontact, wanneer:

1. het apparaat of het netsnoer zichtbaar beschadigd is,

2. er een defect zou kunnen optreden nadat het apparaat bijvoorbeeld gevallen is,

3. het apparaat slecht functioneert.  
Het apparaat moet in elk geval worden hersteld door een gekwalificeerd vakman.

● Een beschadigd netsnoer mag enkel door de fabrikant of door een gekwalificeerd persoon worden hersteld.

● Trek de stekker nooit met het snoer uit het stopcontact, maar aan de stekker zelf!

● In geval van ongeoorloofd of verkeerd gebruik, verkeerde aansluiting, foutieve bediening of van herstelling door een niet-gekwalificeerd persoon vervalt de garantie en de verantwoordelijkheid voor hieruit resulterende materiële of lichamelijke schade.



Wanneer het apparaat definitief uit bedrijf wordt genomen, bezorg het dan voor milieuvriendelijke verwerking aan een plaatselijk recyclagebedrijf.

14 Tecla CONT./SINGLE para seleccionar el modo de funcionamiento (ver también capítulo 5.3).

Regulaci3n

de base: "Single": lectura canci3n por canci3n: en el display aparece "SINGLE AUTO CUE"(d).

1ª presi3n: "Continue": lectura de todas las canciones del CD: en el display aparece "CONTINUE" (c).

2ª presi3n: regulaci3n de base – lectura canci3n por canci3n.

15 Tecla BPM/TAP: visualizaci3n de la cantidad de beats por minuto; presione brevemente varias veces la tecla en funci3n del ritmo de la m3sica. La visualizaci3n pasa de la indicaci3n del desv3o de la velocidad (j) a la cantidad de beats y el LED al lado de la tecla brilla.

Para volver a la visualizaci3n de la velocidad, mantenga la tecla presionada durante 3 segundos m3s o menos hasta que el LED se apague.

16 Teclas PITCH BEND: sincronizaci3n de la canci3n en curso de lectura con el ritmo de un fragmento de m3sica le3do sobre otro aparato. Mientras una de las teclas se activa, la canci3n es le3da un 16% m3s r3pido o menos r3pido que con la velocidad est3ndar y el LED al lado de la tecla PITCH (6) parpadea.

17 Potenci3metro de reglaje PITCH CONTROL para modificar la velocidad y la altura tonal (±16% m3x.); la regulaci3n del potenci3metro solamente es eficaz si la tecla PITCH (6) est3 presionada.

LOCK SW: el lector CD se arranca o se pone en pausa cuando abrimos/cerramos el fader de la mesa de mezclas v3a un **interruptor marcha/paro**.

TACT SW: el lector CD se arranca o se pone en pausa cuando abrimos/cerramos el fader de la mesa de mezclas v3a un **bot3n pulsador moment3neo**.

CUE PLAY: El lector CD est3 arrancado a partir del punto Cue/reinicializado en el punto Cue y puesto en pausa v3a un **impulso de control** enviado por la mesa de mezclas cuando se pulsa o cierra el fader de la mesa de mezclas.

21 Toma jack 3,5 hembra para el arranque el3ctrico del lector CD v3a una mesa de mezclas con funci3n de arranque el3ctrico, ver cap3tulo 6.

22 Cable de red para conectar a una toma 230 V~/50 Hz.

## 2 Consejos de seguridad y utilizaci3n

Este aparato cumple con la normativa europea 89/336/CEE relacionada con la compatibilidad electromagn3tica, y con la normativa 73/23/CEE relacionada con los aparatos de baja tensi3n.

**¡Atenci3n!** Este aparato est3 alimentado por una tensi3n peligrosa 230 V~. No manipule nunca el interior del aparato, en caso de manipulaci3n inadecuada podr3a sufrir una descarga el3ctrica. Adem3s, la apertura del aparato carecer3a de todo tipo de garant3a.

Respecte escrupulosamente los puntos siguientes:

● **¡Atenci3n!** No mire nunca el compartimiento CD cuando la bandeja est3 abierta. Rayos l3ser podr3an emitir y generar daos en la vista.

● El aparato est3 fabricado solo para una utilizaci3n en interior. Prot3jalo de salpicaduras, todo tipo de proyecciones de agua, humedad elevada y calor (temperatura de ambiente admisible 0 – 40 °C).

● En ning3n caso debe depositar objetos que contienen l3quidos o un vaso encima del aparato.

● No haga funcionar el aparato y descon3ctelo inmediatamente cuando:

1. Aparecen daos en el aparato o en el cable de red.

2. Despu3s de una ca3da o accidente similar..., el aparato presenta defectos.

3. Aparecen disfunciones.

En cualquier caso, los daos deben de ser reparados por un t3cnico especializado.

● Todo cable de red daado debe cambiarse 3nicamente por el fabricante o por un t3cnico habilitado.

● No desconecte nunca el aparato tirando sobre el cable de red, agarrar siempre el enchufe.

● Declinamos toda responsabilidad en caso de daos corporales o materiales resultantes si el aparato se utiliza en otro fin para el cual ha sido fabricado, si no est3 conectado o utilizado correctamente o si no est3 reparado por una persona habilitada; adem3s, carecer3a de todo tipo de garant3a.

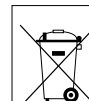

Quando el aparato est3 definitivamente retirado del servicio, debe depositarlo en una f3brica de reciclaje pr3xima para contribuir a su eliminaci3n no contaminante.

## 3 Posibilidades de utilizaci3n

El lector CD, CD-164DJ est3 fabricado especialmente para una utilizaci3n DJ profesional. M3ltiples posibilidades de funcionamiento, se definen precisamente en esta finalidad, por ejemplo la lectura canci3n por canci3n y el contador de beats manual.

En el lector CD es posible leer CDs audio, CD-R audio (grabados). Podr3an aparecer problemas de lectura con los CD-RW (CDs regrabables) seg3n el tipo de CD, el grabador y el programa de grabaci3n utilizado.

## 1.2 Parte trasera (esquema 3)

18 Salida audio digital (RCA).

19 Salida audio anal3gica con nivel l3nea (RCA, Izquierda/Derecha).

20 Selector del tipo de arranque el3ctrico del lector CD v3a una mesa de mezclas con la funci3n de arranque el3ctrico, ver cap3tulo 6.

NL

B

E

## NL 3 Toepassingen

De cd-speler CD-164DJ is speciaal ontworpen voor professionele DJ-toepassingen. Vele functiemogelijkheden zijn precies op dit toepassingsbereik afgestemd, b.v. het afspelen van een individuele track en de manuele beatteller.

Op de cd-speler kunnen conventionele cd's en zelfgebrande cd's (cd-r of cd recordable) worden afgespeeld. Bij herbeschrijfbaar cd's (cd-rw) kan het afspelen naargelang het cd-type en gebruikte cd-brander echter problematisch verlopen.

## 4 Het apparaat opstellen en aansluiten

De cd-speler is voorzien voor montage in een 19"-rack (482 mm) Hiervoor zijn 2 rack-eenheden nodig (1 rack-eenheid = 44,45 mm). De cd-speler kan echter ook als vrijstaand tafelmodel worden gebruikt. In dit geval dient hij op een vlakke en horizontale ondergrond geplaatst te worden.

De in- en uitgangen mogen enkel worden aangesloten en gewijzigd, wanneer de cd-speler en de aan te sluiten apparatuur is uitgeschakeld.

1) Indien uw mengpaneel of versterker uitgerust is met een digitale ingang, verbind deze dan met de digitale uitgang DIGITAL OUT (18).

Bij apparatuur zonder digitale ingang verbindt u de stereo-uitgang LINE OUT (19) – linker kanaal L en rechter kanaal R – via een cinch-kabel met een cd-spelersingang op het mengpaneel of de versterker.

2) De cd-speler kan via een mengpaneel met fader-startfunctie op afstand worden bestuurd. De aansluiting van de stuurverbinding en de methode van afstandsbediening worden in hoofdstuk 6 toegelicht.

3) Plug ten slotte de netstekker van het aansluit snoer (22) in een stopcontact (230 V~/50 Hz).

## E 4 Posicionamiento del aparato y conexiones

El lector CD está fabricado para una instalación en rack 19" = 482 mm, dos unidades son necesarias (1 unidad = 44,45 mm). El lector CD también puede colocarse encima de una mesa pero en este caso sobre una superficie plana y horizontal.

Antes de efectuar o modificar las conexiones, asegúrese que el lector CD y los otros aparatos a conectar están apagados.

1) Si en su mesa de mezclas o amplificador, está prevista una entrada digital, conéctela a la salida DIGITAL OUT (18).

Para aparatos sin entrada digital, conecte la salida estéreo LINE OUT (19) – canal izquierdo L y canal derecho R – vía un cable RCA a una entrada lector CD en la mesa de mezclas o el amplificador.

2) El lector CD también puede funcionar a distancia vía una mesa de mezclas con arranque eléctrico. En el capítulo 6 presentamos la conexión de la unión de mando y el tipo de arranque eléctrico.

3) Conecte por fin la toma del cable de red (22) a una toma 230 V~/50 Hz.

## 5 Utilización

### 5.1 Lectura de CD

1) Con el interruptor POWER (1), encienda el lector CD. En la visualización (5), las informaciones siguientes aparecen una detrás la otra:

ELBSE: cerrar  
rERd: leer  
no d15E: CD no insertado.

2) Con la tecla ▲ (3), abra la bandeja CD (2). En el display se visualiza OPEN (abrir).

3) Coloque un CD, inscripción hacia arriba, y cierre la bandeja CD con la tecla ▲. Si el CD está correctamente insertado, la visualización indica, después de unos instantes, la cantidad total de

## 5 Bediening

### 5.1 De cd afspelen

1) Schakel de cd-speler in met de POWER-schakelaar (1). Op het display (5) verschijnen na elkaar volgende meldingen:

ELBSE (sluiten)  
rERd (lezen)  
no d15E (geen cd) – wanneer geen cd is aangebracht

2) Open de cd-lade (2) met de toets ▲ (3). Op het display verschijnt "OPEN" (openen).

3) Leg een cd in de lade met het label naar boven en sluit de cd-lade met de toets ▲. Bij correct ingelegde cd verschijnen na korte tijd het totale aantal tracks (f) en de totale speelduur (g) van de cd en vervolgens de speelduur (g) van de eerste track op het display.

[Wenst u na het inleggen van de cd onmiddellijk de eerste track te starten, dan kunt u de cd-lade ook met de toets ► (10) sluiten.]

4) Om met de eerste track van de cd te starten, drukt u op de toets ► (indien de cd-lade met de toets ▲ werd gesloten). Zolang de cd wordt afgespeeld, ziet u het symbool ► (b) op het display.

Als u met een andere track wilt starten, selecteer deze dan via de toets ◀, ► (4) of +10 (9):

– Door op de toets +10 te drukken, springt u telkens 10 tracks vooruit.

– Door verschillende keren op de toets ► te drukken, wordt telkens een track verdergegaan. Door op de toets ◀ te drukken, springt de cd-speler terug naar het begin van de geselecteerde track. Door verschillende keren op de toets ◀ te drukken, wordt telkens een track teruggesprongen. U kunt de toets ◀, ► ook ingedrukt houden om deze functie over verschillende tracks te laten werken.

Start vervolgens de track met de toets ►.

5) Het afspelen kan op elk moment met de toets ► worden onderbroken. Op het display verschijnt het pauzesymbool II (a), en LED's boven de toetsen ► en CUE (8) knipperen. Druk nogmaals op de toets ► de cd verder af te spelen.

6) Bij inschakelen is het apparaat steeds ingesteld op Afspelen van een individuele track; op het display verschijnt "SINGLE AUTO CUE" (d). Na het afspelen van een track schakelt de cd-speler aan het begin van de volgende track in pauze. Wenst u echter de volgende track automatisch af te spelen, schakel dan met de toets CONT./SINGLE (14) naar Afspelen van de volledige cd (zie ook hoofdstuk 5.3.2).

7) Als u het afspelen van een cd voortijdig wilt beëindigen, zet de cd-speler dan in pauze of stop het afspelmecanisme met de toets STOP (13). De cd-lade kan alleen met de toets ▲ worden geopend.

Tip: Zolang de cd wordt afgespeeld, is de cd-lade beveiligd tegen onbedoeld openen.

8) Alvorens de speler uit te schakelen, dient u met behulp van de toets ▲ de cd-lade steeds te sluiten. Zo vermijdt u dat er vuil in het laser-aftast-systeem geraakt. Schakel pas dan de cd-speler uit met de POWER-schakelaar (1).

### 5.2 Weergave van het tracknummer, de looptijd en de beats per minuut

In de beginstand na inschakelen worden op het display (fig. 2) tijdens het afspelen van een CD en bij ingeschakelde pauze de nummers (f) en de resterende tijd (g) van de geselecteerde track weergegeven. Voor weergave van de resterende tijd verschijnt de melding "REMAIN" (i) op het display. De tijd wordt in minuten (M) en seconden (S) weergegeven, waarbij de seconden nog eens in 75 "frames" (F) verdeeld zijn (1 frame = 1/75 seconde).

canciones (f) y la duración total (g) del CD además, la duración de la primera canción (g).

[Si la primera canción debe leerse inmediatamente después de haber insertado el CD, cierre la bandeja CD con la tecla ► (10)].

4) Para arrancar la primera canción, presione la tecla ► (si la bandeja CD ha sido cerrada con la tecla ▲). Mientras se lee el CD, la visualización indica el símbolo ► (b).

Si la lectura debe arrancar con otra canción, selecciónelo con las teclas ◀, ► (4) o +10 (9):

– A cada presión sobre la tecla +10, avanzamos de diez canciones.

– Por una presión sobre la tecla ►, avanzamos siempre de una canción. Por una presión de la tecla ◀, vuelve al principio de la canción que se está reproduciendo. Por varias presiones sobre la tecla ◀, retrocede siempre de una canción. Para saltar varios títulos, mantenga la tecla ◀ o ► presionada.

Después arranque la canción con la tecla ►.

5) En todo momento, la lectura puede ser interrumpida con la tecla ►; en la visualización, el símbolo Pausa II (a) aparece, los LEDs encima de las teclas ► y CUE (8) parpadean. Para seguir con la lectura, presione de nuevo la tecla ►.

6) Una vez encendido, el aparato está siempre en modo Lectura canción por canción; el display indica "SINGLE AUTO CUE" (d). Si una canción es leída hasta el final, el aparato se pone en Pausa al principio de la próxima canción. No obstante, para una lectura automática de la canción siguiente, pase al modo Lectura de todas las canciones con la tecla CONT./SINGLE (14) [ver también capítulo 5.3.2].

7) Si la lectura del CD debe terminarse más temprano, ponga el lector en Pausa o párelo con la tecla STOP (13). La bandeja CD puede ahora ser abierta con la tecla ▲.

Ojo: durante la lectura, la bandeja CD está cerrada en contra toda apertura inoportuna.

8) Antes de cerrar el aparato, cierre siempre la bandeja CD con la tecla ▲ para proteger el sistema láser de la suciedad. Desconecte después el aparato con el interruptor POWER (1).

### 5.2 Visualización del número de canción, de la duración, de la cantidad de beats por minuto

En la regulación de base, una vez encendido el aparato, la visualización (esquema 2) indique durante la lectura de un CD y en modo Pausa, el número (f) y la duración restante (g) de la canción en curso. En la visualización, "REMAIN" (i) indica la duración restante. Se visualiza en minutos (M), segundos (S), los segundos están divididos en 75 "frames" (F) [1 frame = 1/75 segundo].

#### 5.2.1 Conmutación de la visualización de la duración de la lectura y activación de la función OUTRO

Por varias presiones en la tecla TIME (11), las informaciones de tiempo siguientes pueden ser visualizadas, también puede seleccionar la función OUTRO:

1ª presión: la duración ya leída de la reproducción en curso (la visualización "REMAIN" se apaga).

2ª presión: la función OUTRO para leer los 30 últimos segundos respectivamente de las canciones siguientes (la función solo es activa a partir del título siguiente – si lo necesite pulse la tecla ►); la duración restante de la canción en curso se visualiza.

3ª presión: durada restante de todo el CD; la función OUTRO es nuevamente desactivada.

4ª presión: regulación base (visualización de la duración restante de la canción en curso).

#### 5.2.2 Barra gráfica

La barra gráfica (e) indica por su longitud, la duración restante de una canción o del CD o la duración ya leída de un título en función de las informaciones de tiempo seleccionadas con la tecla TIME (11) y visualizadas. Parpadea en toda su longitud para

### 5.2.1 De weergave van de speeltijd omschakelen en de functie OUTRO activeren

Door verschillende keren op de toets TIME (11) te drukken, kunt u de volgende tijdsinformatie oproepen evenals de functie OUTRO selecteren:

1ste keer drukken op de toets: de verstreken afspeeltijd van de geselecteerde track (de melding "REMAIN" verdwijnt van het display)

2de keer drukken op de toets: de functie OUTRO om telkens de laatste 30 seconden van de volgende tracks af te spelen (deze functie werkt pas vanaf de volgende track - druk eventueel op de toets ►I); de resterende tijd van de geselecteerde track wordt weergegeven

3de keer drukken op de toets: de resterende speeltijd van de volledige cd; de OUTRO-functie wordt weer uitgeschakeld

4de keer drukken op de toets: Basisinstelling (weergave van de resterende tijd van de geselecteerde track)

### 5.2.2 Bargrafiek

De bargrafiek (e) geeft de resterende speeltijd van track resp. cd of de reeds gespeelde tijd van een track door zijn lengte grafisch weer, in functie van de tijdsinformatie die op de display met de toets TIME/STOP (11) werd geselecteerd. De bargrafiek geeft de laatste 30 seconden van een track aan door over de volledige lengte te knippen. Tijdens de laatste 15 seconden gaat de bargrafiek sneller knippen.

### 5.2.3 Beatteller

Met de manuele beatteller kunt u het aantal beats per minuut (BPM = beats per minute) van de geselecteerde track bepalen:

- 1) Druk enkele keren op de toets BPM/TAP (15) volgens het ritme van de muziek. Op het display wijzigt de weergave van de snelheidsafwijking (j) in de weergave van het aantal beats, en de LED naast de toets licht op.
- 2) Om bij het volgende muziekstuk het aantal beats ervan te meten, drukt u opnieuw enkele keren

volgens het ritme op de toets BPM/TAP. Op het display verschijnt de nieuwe waarde.

- 3) Om terug naar de weergave van de snelheidsafwijking te schakelen, houdt u de toets BPM/TAP ca. 3 seconden ingedrukt tot de LED weer uitgaat.

### 5.3 De bedrijfsmodus selecteren

#### 5.3.1 "Single" – Afspelen van een individuele track

Bij het inschakelen van de cd-speler is steeds de modus Afspelen van een individuele track geactiveerd. Deze instelling is speciaal bedoeld voor DJ-toepassingen:

1. Op het display verschijnt "SINGLE AUTO CUE" (d).
2. Nadat de cd is ingelezen of de track is geselecteerd, staat de cd-speler precies op de plaats waar de muziek begint (niet bij tijdsindex 0:00:00). Deze plaats wordt automatisch als beginpunt opgeslagen. Op het display verschijnt hierbij even de melding "R CUE". Nadat het afspelen van de track begonnen is, kan u met de toets CUE (8) naar deze plaats terugspringen.
3. Na het afspelen van een track schakelt het apparaat in pauze precies op de plaats, waar de muziek van de volgende track begint. Deze plaats wordt dan als het nieuwe beginpunt opgeslagen.

#### 5.3.2 "Continue" – Afspelen van de volledige cd

Wenst u tracks continu na elkaar af te spelen, schakel dan met de toets CONT. SINGLE (14) naar Afspelen van de volledige cd. Het display wisselt van "AUTO CUE SINGLE" (d) naar "CONTINUE" (c). Druk opnieuw op de toets CONT./SINGLE om terug te schakelen naar Afspelen van een individuele track.

#### 5.4 Een track kort voorbeluisteren

- 1) Na inleggen van een cd springt u evt. eerst met de toets +10 (9) en dan met de toets ◀, ▶I (4) naar de gewenste track.
- 2) Indien op het display de looptijd (g) van de track verschijnt, houdt u de toets CUE (8) ingedrukt.

#### 5.3.2 "Continue" – Lectura de todas las canciones

Si las canciones deben ser leídas una tras otra, conmute en la lectura de todas las canciones con la tecla CONT./SINGLE (14). El visualizador pasa de "SINGLE AUTO CUE" (d) a "CONTINUE" (c). Para volver a la lectura título por título, pulse de nuevo la tecla CONT./SINGLE.

#### 5.4 Lectura de las primeras notas de una canción

- 1) Una vez el CD insertado, vaya a la canción deseada con la tecla +10 (9) si es necesario, después con la tecla ◀ o ▶I (4).
- 2) Si en el visualizador, la duración (g) de la canción es visible, mantenga la tecla CUE (8) pulsada. La canción se lee mientras la tecla está pulsada.
- 3) Cuando deja de pulsar la tecla CUE, el aparato vuelve al principio de la canción y se pone en Pausa. Para arrancar la canción, presione la tecla ▶II (10); es posible de volver al principio de la canción con la tecla CUE.

#### 5.5 Avance y retorno rápidos

Si durante la lectura de un CD desea avanzar o rebobinar rápidamente la canción, mantenga la tecla SEARCH ◀◀ o ▶▶ (12) pulsada.

Ojo:

- a) A partir de la lectura canción por canción, el rebobinado rápido va hasta el principio de la canción en curso. El aparato pasa en Pausa. Si con un avance rápido la canción siguiente se alcanza, el aparato también se pone en Pausa.
- b) Durante la lectura global, el avance y rebobinado rápido se efectúan en varias canciones pero se paran al final o al principio del CD.
- c) En modo Pausa, después de un avance o rebobinado rápido, el lugar momentáneo se repite en continuo hasta que la lectura sea arrancada con la tecla ▶II (10) o que la tecla CUE (8) se presione dos veces.

De track wordt afgespeeld zolang de toets wordt ingedrukt.

- 3) Na loslaten van de toets CUE keert het apparaat terug naar het begin van de track en schakelt hij in pauze. Druk op de toets ▶II (10) om de track te starten. U kunt met de toets CUE op elk moment naar het begin van de track terugspringen.

### 5.5 Versneld vooruit en achteruit zoeken

Als u tijdens het afspelen van een cd versneld vooruit of achteruit wilt zoeken, houd dan de toets SEARCH ◀◀ of ▶▶ (12) ingedrukt.

Opmerkingen:

- a) In de modus Afspelen van een individuele track keert de cd-speler terug tot aan het begin van de geselecteerde track. Dan schakelt het toestel in pauze. Wanneer u met de modus Vooruit zoeken de volgende track bereikt, schakelt het toestel eveneens in pauze.
- b) In de modus Afspelen van de volledige cd werkt de functie vooruit/achteruit zoeken ook over meerdere tracks, maar eindigt ze aan begin en einde van de cd.
- c) In de pauzmodus wordt na vooruit/achteruit zoeken de geselecteerde plaats continu herhaald tot het afspelen gestart wordt met de toets ▶I (10) of de wanneer tweemaal op de toets CUE (8) wordt gedrukt.

### 5.6 Een bepaalde plaats in een track precies opzoeken

Om in pauzestand een plaats zo precies mogelijk te zoeken, gebruikt u de draaiknop REV/FWD (7) Het vooruit- of achteruitspelen van de cd gebeurt zo lang en zo snel als het wiel naar rechts of links wordt gedraaid. De precieze plaats kunt u van de tijdsaanwijzing (g) op het display aflezen, en kan in stappen van 1 "frame" (F) worden geselecteerd (1 frame = 1/75 seconde). Na het zoeken met de knop wordt de geselecteerde plaats continu herhaald tot éénmaal op de toets ▶I (10) of tweemaal kort op de toets CUE (8) wordt gedrukt.

señalar los 30 últimos segundos de un título, los últimos 15 segundos se señalan con un parpadeo más rápido.

### 5.2.3 Contador de beats

Con el contador manual de beats, puede determinar la cantidad de beats por minuto (BPM) de una canción en curso de lectura:

- 1) Pulse la tecla BPM/TAP (15) varias veces en función del ritmo de la música: la visualización pasa de la indicación del desvío de rapidez (j) a la cantidad de beats y el LED al lado de la tecla brilla.
- 2) Para medir la cantidad de beats en el siguiente fragmento, presione nuevamente con ritmo y varias veces la tecla BPM/TAP; la visualización indica el nuevo valor.
- 3) Para volver a la visualización de la desviación de velocidad, mantenga la tecla BPM/TAP presionada durante 3 segundos aproximadamente hasta que el LED se apague.

### 5.3 Selección del modo de funcionamiento

#### 5.3.1 "Single" – Lectura canción por canción

Una vez encendido el aparato, el modo de lectura canción por canción siempre está activado, está especialmente previsto para las utilidades DJ:

1. El visualizador indica "SINGLE AUTO CUE" (d).
2. Después la lectura de un CD o la selección de un título, el lector CD está exactamente allí donde la música arranca (y no el índice de tiempo 0:00:00). Esta posición está memorizada automáticamente como punto de salida. El visualizador indica brevemente "R CUE". Después del arranque de la canción, puede volver a este punto de salida con la tecla CUE (8).
3. Una vez ha leído la canción, el aparato pasa a modo Pausa exactamente en el punto que la música de la próxima canción comienza. Este lugar se memoriza como nuevo punto de arranque.

### 5.6 Posicionamiento exacto en un lugar determinado

Para ir exactamente a un lugar determinado, con modo Pausa activado, gire el botón REV/FWD (7); el CD avanza o rebobina según el tiempo y la velocidad a la que el botón se gira hacia la izquierda o la derecha. En el display, en la zona de duración (g), podemos leer la posición exacta y proceder por etapas de 1 "frame" [1 frame (F) = 1/75 segundo]. El segmento se repite enseguida hasta que la tecla ▶II (10) se pulse o la tecla CUE (8) se pulse brevemente dos veces.

### 5.7 Retorno a un lugar determinado precedentemente (punto Cue)

- 1) Durante la lectura de una canción, pase al modo Pausa con la tecla ▶II (10) cuando se llega al lugar a donde debe volver más tarde. Los LEDs encima de las teclas ▶II y CUE (8) parpadean.
- 2) Si es necesario, puede posicionar más exactamente el punto que quiera con el botón REV/FWD (7). El segmento se repite continuamente.
- 3) Pulse brevemente la tecla CUE (8). El lugar se marca internamente; el LED encima de la tecla CUE parpadea al principio rápidamente y después se ilumina en continuo. El LED encima de la tecla ▶II continua parpadeando, incitando a arrancar la lectura.
- 4) Arranque de nuevo la lectura con la tecla ▶II.
- 5) Con la tecla CUE, es posible de volver al punto marcado; el lector está entonces en Pausa.
- 6) Con la tecla ▶II, arranque la lectura, o mantenga la tecla CUE pulsada. Cuando la deja, el lector está en Pausa en el punto marcado.

Consejos:

- a) En el caso de la lectura canción por canción, el rebobinado sólo se puede efectuar dentro de un título. A partir de que el título siguiente se alcanza, el punto marcado se reemplaza por el punto de salida de la siguiente canción (ver cap. 5.3.1).
- b) Tanto por una lectura canción por canción como por una lectura de todas las canciones, el punto

## NL 5.7 Naar een bepaalde plaats in een track terugkeren (Cue-punt)

- 1) Schakel tijdens het afspelen van een track met de toets ► (10) in pauze, wanneer de plaats bereikt is, naar welke later moet worden teruggesprongen. De LED's boven de toetsen ► en CUE (8) knipperen.
- 2) Indien noodzakelijk, kan de plaats op de cd met behulp van de knop REV/FWD (7) nauwkeuriger worden geselecteerd. De huidige plaats is continu te horen.
- 3) Druk op de toets CUE (8). Hierdoor wordt de plaats intern gemarkeerd. De LED boven de toets CUE knippert eerst snel en licht dan permanent op. De LED boven de toets ► blijft knipperen als teken om het afspelen te starten.
- 4) Herstel het afspelen opnieuw met de toets ►.
- 5) Met behulp van de toets CUE kunt u nu terugspelingen naar de gemarkeerde plaats. De afspelen-eenheid staat dan in de pauzestand.
- 6) Start het afspelen met de toets ►, of druk opnieuw op de toets CUE en houd deze ingedrukt. Na loslaten van de toets CUE staat de afspelen-eenheid weer op de gemarkeerde plaats in pauze.

### Opmerkingen:

- a Bij Afspelen van een individuele track kan enkel binnen een track worden teruggekeerd. Bij het bereiken van de volgende track wordt de gemarkeerde plaats vervangen door het beginpunt van de volgende track (zie hoofdstuk 5.3.1).
- b Zowel bij Afspelen van een individuele track als bij Afspelen van de volledige cd wordt bij het selecteren van een andere track met de toetsen ◀, ► (4) of +10 (9) de gemarkeerde plaats steeds door het begin van de geselecteerde track vervangen.

## 5.8 Afspelsnelheid en toonhoogte wijzigen

De afspelsnelheid en bijgevolg de toonhoogte ("pitch") kunt u met de schuifregelaar PITCH CONTROL (17) met max. ±16% wijzigen.

- 1) Druk op de toets PITCH (6). De LED naast de toets licht op.
- 2) Wijzig de snelheid met de schuifregelaar PITCH CONTROL (17). Op het display wordt de procentuele afwijking (j) ten opzichte van de standaard snelheid weergegeven.  
Als met de toets BPM/TAP (15) de manuele beatteller werd geactiveerd (zie hoofdstuk 5.2.3 "Beatteller"), verschijnt op het display in de plaats hiervan het aantal beats per minuut dat bij het verplaatsen van de schuifregelaar overeenkomstig verandert.
- 3) Met de toets PITCH kan tussen de met de schuifregelaar ingestelde afspelsnelheid en de standaard afspelsnelheid worden heen- en weerge-schakeld.

## 5.9 Het ritme van twee muziekfragmenten synchroniseren ("Pitch Bend")

Met de toetsen PITCH BEND (16) kunt u het ritme van een geselecteerde track afstemmen op dat van een track in een ander toestel.

- 1) Activeer met de toets PITCH (6) de schuifregelaar PITCH CONTROL (17). De LED naast de toets moet oplichten.
- 2) Stem met de regelaar PITCH CONTROL de snelheid van het geselecteerde muziekfragment af op de snelheid van het tweede muziekfragment.
- 3) Gebruik de toetsen PITCH BEND om de beats van beide muziekfragmenten gelijk te laten lopen: Zolang de toets + of - ingedrukt gehouden wordt, loopt de track 16% sneller resp. trager ten opzichte van de standaard snelheid, en de LED van de toets PITCH evenals de snelheidsindicator (j) knipperen.

- 4) Door met de knop REV/FWD (7) te draaien, kan de afspelsnelheid in functie van de ritmeaanpassing eveneens worden gewijzigd.

## 6 Faderstart via een mengpaneel

De cd-speler kan via een mengpaneel met faderstart-functie op afstand worden bediend. Naargelang het ontwerp van het mengpaneel kan de besturing ervan gebeuren via een in-/uitschakelaar (zoals bij de meeste mengpanelen van "img Stage Line"), een druktoets of een stuurimpuls.

- 1) Om storingen te vermijden, moet u eerst de cd-speler en het mengpaneel uitschakelen.
- 2) Stel met de schakelaar (20) aan de achterzijde van de cd-speler de afstandsbedieningsmethode in:

**a Stand LOCK SW:** Start en Pauze worden via een in-/uitschakelaar gestuurd.

Bij het openschuiven van de overeenkomstige regelaar op het mengpaneel wordt een schakelaar in het mengpaneel gesloten. Hierdoor start de cd-speler. Bij het sluiten van de schuifregelaar, gaat de schakelaar in het mengpaneel weer open, waardoor de cd-speler in pauze schakelt.

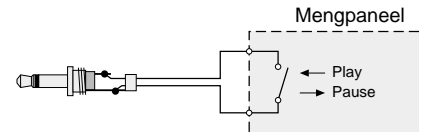

④ Faderstart via in-/uitschakelaar

**b Stand TACT SW:** Start en Pauze worden via een druktoets gestuurd.

Indien een eerste keer op de druktoets wordt gedrukt, wanneer de bijbehorende schuifregelaar op het mengpaneel wordt opgeschoven, start de cd-speler met afspelen. Wanneer de druktoets een tweede keer wordt bediend bij

marcado siempre se reemplaza por el inicio del título seleccionado a partir de que otra canción es escogida con las teclas ◀, ► (4) o +10 (9).

## 5.8 Modificación de la velocidad, de la altura tonal

La velocidad y así la altura tonal pueden modificarse con el potenciómetro PITCH CONTROL (17) de ±16% máximo.

- 1) Pulse la tecla PITCH (6), el LED al lado de la tecla brilla.
- 2) Modifique la velocidad con el potenciómetro PITCH CONTROL (17). En el display se indica el desvío en porcentaje (j) de la velocidad estándar.  
Si el contador manual de beats fue activado con la tecla BPM/TAP (15) [ver cap. 5.2.3 "Contador de beats"], el visualizador indica la cantidad de beats por minuto que se modifica en consecuencia, según la regulación del potenciómetro.
- 3) Con la tecla PITCH, es posible pasar de la velocidad regulada con el potenciómetro a la velocidad estándar y al revés.

## 5.9 Adaptación del ritmo entre dos canciones ("Pitch Bend")

Con las teclas PITCH BEND (16), puede adaptar el ritmo de la canción en curso de lectura al ritmo de una canción leída en otro aparato.

- 1) Con la tecla PITCH (6), active el potenciómetro PITCH CONTROL (17), el LED al lado de la tecla debe brillar.
- 2) Con el potenciómetro PITCH CONTROL, adapte la velocidad del fragmento en curso de lectura a la velocidad del segundo fragmento.
- 3) Con las teclas PITCH BEND, haga coincidir exactamente los dos ritmos: Mientras la tecla + o - está pulsada, el título se lee un 16% más rápido o menos rápido que la velocidad estándar, el LED de la tecla PITCH parpadea, así como el display de la rapidez (j).

- 4) Girando el botón REV/FWD (7), también podemos modificar la velocidad para una adaptación del ritmo.

## 6 Arranque eléctrico vía una mesa de mezclas

El lector CD puede activarse a distancia a partir de una mesa de mezclas equipada con la función de arranque eléctrico. Según la concepción de la mesa de mezclas, el control puede efectuarse a través de un interruptor marcha/paro (como en la mayoría de las mesas de mezclas de la gama "img Stage Line"), un botón pulsador momentáneo o una impulsión de control.

- 1) Para evitar toda mala manipulación, primero apague el lector CD y la mesa de mezclas.
- 2) Con el interruptor (20) en la parte trasera del lector CD, regule el tipo de arranque eléctrico:

**a Posición LOCK SW:** control de arranque y pausa vía un interruptor marcha/paro.

A partir de que el fader correspondiente de la mesa está abierto, un interruptor de la mesa se para y arranca el lector CD. A partir de que el fader está cerrado, el interruptor se abre y así el lector pasa a Pausa.

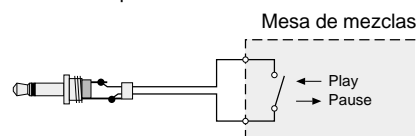

④ Arranque eléctrico vía un interruptor marcha/paro

**b Posición TACT SW:** control de arranque y pausa vía un botón pulsador momentáneo.

Si el botón pulsador momentáneo está activado por primera vez a partir de que el fader correspondiente de la mesa está abierto, el lector CD arranca. Si el botón pulsador mo-

mentáneo se activa por segunda vez a partir de que el fader está cerrado, el lector CD pasa a Pausa.

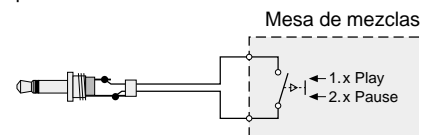

⑤ Arranque eléctrico vía un botón pulsador momentáneo.

**c Posición CUE PLAY:** control de "Arranque a partir del punto Cue/retorno al punto Cue (pauza)" vía un impulso.

Cuando pulsamos el fader correspondiente en la mesa, la lectura arranca a partir del punto Cue (ver capítulo 5.7) por una breve impulsión de control de la mesa. Cuando cerramos el fader, el lector CD vuelve al punto Cue y pasa, en este lugar, en pausa por otro impulso del control.

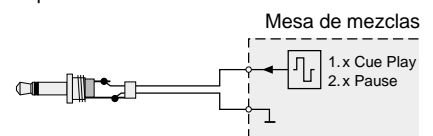

⑥ Arranque eléctrico por impulsión de control

- 3) Conecte la toma de arranque eléctrico correspondiente en la mesa de mezclas, vía un cable con tomas jack 3,5 macho (mono o estéreo) a la toma START/PAUSE (21).

het dichtschuiven van de regelaar, schakelt de cd-speler in pauze.

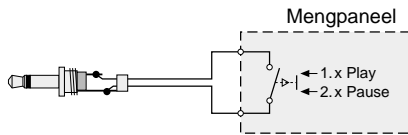

⑤ Faderstart via druktoets

**c Stand CUE PLAY:** sturing van "Start vanaf het Cue-punt/terugkeer naar het Cue-punt (Pause)" via een impuls

Bij het openschuiven van de overeenkomstige regelaar op het mengpaneel wordt door een korte stuurimpuls vanuit het mengpaneel de weergave gestart vanaf het Cue-punt (zie hoofdstuk 5.7). Bij het dichtschuiven van de regelaar keert het cd-afspeelmechanisme door een volgende stuurimpuls terug naar het Cue-punt en schakelt vervolgens in pauze.

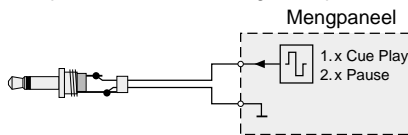

⑥ Faderstart via stuurimpuls

3) Sluit de betreffende faderstartjack op het mengpaneel via een verbindingkabel met 3,5mm-stekkers (mono of stereo) aan op de jack START/PAUSE (21).

## 7 Onderhoud van het apparaat

Bescherm de cd-speler tegen stof, trillingen, rechtstreeks zonlicht, hoge vochtigheid en warmte (toegelaten omgevingstemperatuur 0–40 °C). Verwijder het stof met een zachte, droge doek. Gebruik zeker geen water of chemicaliën.

### Opmerking in verband met klankstoringen en leesfouten

Sigarettenrook dringt makkelijk in alle openingen van de cd-speler en zet zich ook af op de optische onderdelen van het laser-aftaststelsel. Deze aanslag kan leiden tot leesfouten en klankstoringen. Omdat sigarettenrook niet steeds te vermijden valt (b.v. in de discotheek), moet de cd-speler door een gekwalificeerd vakman worden gereinigd. De kosten voor deze reiniging draagt de koper, ook tijdens de garantietermijn!

## 8 Technische gegevens

Frequentiebereik: . . . . . 20–20 000 Hz  
 THD: . . . . . < 0,1 %  
 Kanaalscheiding: . . . . . > 80 dB  
 Dynamisch bereik: . . . . . > 90 dB  
 Signaal/Ruis-verhouding: . . . . . > 80 dB  
 Wow en flutter: . . . . . niet meetbaar, kwartsprecisie

Uitgangen  
 Line (analoog): . . . . . 2 V  
 digital (co-axiaal): . . . . . 0,5 V<sub>ss</sub>, S/PDIF

Voedingsspanning: . . . . . 230 V~/50 Hz  
 Vermogensverbruik: . . . . . 15 VA  
 Omgevingstemperatuur: . . . . . 0–40 °C  
 Afmetingen (B x H x D): . . . . . 482 x 89 x 260 mm,  
 2 HE (rackeenheden)

Gewicht: . . . . . 4,2 kg

Wijzigingen voorbehouden.



NL

B

## 7 Mantenimiento del aparato

Proteja el aparato del polvo, de las vibraciones, de la luz directa del sol, de la humedad y del calor (temperatura de funcionamiento admisible 0–40 °C). Para limpiarlo, utilice únicamente un trapo seco y suave, en ningún caso productos químicos o agua.

### Remarca sobre los cortes de sonido y los errores de lectura.

El humo de los cigarrillos se introduce fácilmente en las entradas del lector y se queda también en la óptica del sistema láser. Esto puede generar errores de lectura y cortes de sonido. Como no podemos evitar siempre el humo (por ejemplo en una discoteca), confíe imperativamente la limpieza del lector a un técnico especializado. Esta operación está a la carga del utilizador, incluso si el aparato está en garantía.

## 8 Características técnicas

Banda pasante: . . . . . 20–20 000 Hz  
 Tasa de distorsión: . . . . . < 0,1 %  
 Separación de los canales: > 80 dB  
 Dinámica: . . . . . > 90 dB  
 Relación señal/ruido: . . . . . > 80 dB  
 Centelleo: . . . . . no medible, regulado por cuarzo

Salidas  
 Línea (analógica): . . . . . 2 V  
 Digital (coaxial): . . . . . 0,5 V<sub>cc</sub>, S/PDIF

Alimentación: . . . . . 230 V~/50 Hz  
 Consumo: . . . . . 15 VA  
 Temperatura func.: . . . . . 0–40 °C  
 Dimensiones (L x A x P): . . . . . 482 x 89 x 260 mm,  
 2 unidades

Peso: . . . . . 4,2 kg

Nos reservamos el derecho de modificación.



E

## 9 Verklaring van de vakbegrippen

*Cursief gedrukte woorden zijn trefwoorden die nader worden verklaard.*

**Afspelen van de volledige cd:** Bedrijfsmodus om tracks continu na elkaar af te spelen, in tegenstelling tot de bedrijfsmodus *Afspelen van een individuele track*

**Afspelen van een individuele track:** Speciale bedrijfsmodus voor DJ-toepassingen: Na afspelen van een track schakelt het toestel in pauze, in tegenstelling tot bij het *afspelen van de volledige CD*.

**Auto Cue:** Bij de selectie van een track staat de cd-speler precies op de plaats waar de muziek begint en niet bij de tijdsindex 0:00:00. Daarom start de muziek onmiddellijk zonder pauze na indrukken van de toets ►I.

**Bargrafiek:** In het display geeft een balk door zijn lengte de resterende speeltijd van track resp. cd of de reeds gespeelde tijd van een track grafisch weer.

**Beatteller** (Eng. beatcounter): Berekent het aantal beats per minuut (BPM) en zodoende hoe snel een muziekfragment wordt gespeeld.

**BPM:** Eng. beats per minute = beats per minuut  
De ingebouwde manuele *beatteller* bepaalt het aantal beats per minuut van een track, wanneer de toets BPM/TAP enkele keren op het ritme van de muziek wordt aangetipt.

**Cue-punt:** Een plaats op de cd die met de toets CUE vrij kan worden geselecteerd en waar direct naar kan worden gesprongen (bij *Afspelen van een individuele track* alleen binnen een track mogelijk). Indien u met de toets CUE naar het Cue-punt terugkeert, schakelt de cd-speler in de pauzmodus.

**CE (CE-kenmerk)** Fra. Communauté Européenne = Europese Gemeenschap: Bepaalde producten die in de EU worden verkocht, moeten het CE-kenmerk dragen. Daarmee bevestigt de producent resp. de verkoper dat het product beantwoordt aan alle betreffende EU-richtlijnen (b.v. *laagspanningsrichtlijn*, richtlijn voor *elektromagnetische compatibiliteit* etc.).

**Continue** → *afspelen van de volledige cd*

**digitaal:** informatie in cijfers weergegeven. Een analoog-digitaalomzetter zet de door een microfoon opgenomen geluidsgolven om in een snel opeenvolgende reeks van enen en nullen (binaire getallen, b.v. "1001" = 9) om die dan op een cd worden opgeslagen. Elk binair getal komt overeen met een momentwaarde van een geluidstrilling. Een uitgekiend foutcorrectiesysteem filtert haperingen en storingen uit, wat leidt tot de hoge weergavekwaliteit. Een digitaal-analoogomzetter zet de binaire getallen weer om in elektrische trillingen die dan versterkt naar een luidspreker worden gestuurd.

**Drukknop:** schakelaar waarvan het contact zolang wordt gesloten als de schakelaarknop wordt ingedrukt; voorbeeld belschakelaar.

**Elektromagnetische compatibiliteit (EMC):** De EMC-richtlijn 89/336/EEG bepaalt hoe groot de storingstraling van een toestel maximaal mag zijn en met welke storingstraling het zonder problemen mag worden belast (storingsongevoeligheid).

**Faderstart** Eng. to fade in = inmengen: Met behulp van een schuifregelaar (fader) op een mengpaneel met faderstartfunctie kunt u het cd-afspeelmechanisme bij het openschuiven van de fader starten en bij het dichtschuiven van de fader weer in pauze schakelen. De besturing van de cd-speler gebeurt ofwel via schakelcontacten in het mengpaneel of via stuurimpulsen van het mengpaneel.

**Frame:** De muziek op een cd is in gegevensblokken (frames) opgeslagen. In een blok is de muziek informatie voor 1/75 seconde opgeslagen. Een plaats op de cd kan daardoor in stappen van 1/75 seconde nauwkeurig worden benaderd.

**Laagspanningsrichtlijn (73/23/EEG):** Richtlijn voor apparatuur die met spanningswaarden tussen 50 V en 1500 V functioneert en daarom voor de gebruiker aangepast veilig moet zijn geconstrueerd.

**LED** Eng. light emitting diode: Elektronische component die elektrische stroom direct omzet in licht (zonder opwekking

van hitte zoals bij de gloeilamp); licht op in verschillende kleuren naargelang van het materiaal, ook in het wit.

**Line** (-uitgang, -ingang, -niveau) Eng. leiding: Om signalen van een apparaat naar een ander te kunnen sturen, moeten de apparatuur een welbepaalde spanning hebben, anders is een optimale overdracht niet mogelijk. Deze waarde ligt tussen 0,1 V en 2 V (Volt) en wordt lijnniveau genoemd. In- en uitgangen, die voor dit niveau zijn voorzien, hebben meestal het opschrift LINE.

**Outro:** Functie waarbij enkel de laatste 30 seconden van een track worden afgespeeld.

**Pitch** toonhoogte: Met de regelaar PITCH CONTROL kan de afspeelsnelheid en zodoende de toonhoogte worden gewijzigd.

**Pitch Bend:** Functie waarmee voor korte tijd de afspeelsnelheid kan worden verhoogd of verlaagd. Het ritme van een net gespeelde track kan zo worden gesynchroniseerd met dat van een track die op een andere cd-speler wordt afgespeeld. Zo wordt bij het mixen van de ene naar de andere track het dansritme niet gestoord.

**Rack** Eng. rek: Een rack dient voor de montage van apparatuur met een standaard vastgelegde breedte van 482 mm (19") om een volledige geluidsinstallatie samen te stellen, b.v. cd-speler, mengpaneel, equalizer, versterker.

**Single** → *afspelen van een individuele track*

## 9 Glosario

Las palabras en *cursiva* son palabras clave que se explican con más detalle.

**Arranque eléctrico:** Con un potenciómetro específico (fader) en una mesa de mezclas, disponiendo de una función de arranque eléctrico, el lector CD puede arrancarse pulsando el fader o ponerse en pausa cuando el fader está apagado. El control del lector CD se efectúa vía los contactos de conmutación en la mesa de mezclas o vía las impulsiones de control enviadas por la mesa de mezclas.

**Auto Cue:** Cuando se selecciona un título, el lector de CD está exactamente en el punto donde empieza la música y no en el índice de tiempo 0:00:00. Para esta razón, la música empieza inmediatamente sin pausa después de presionar el botón ►I.

**Barra gráfica:** En la pantalla hay una barra que muestra el tiempo restante de un título o un CD o el tiempo de reproducción de un título de forma gráfica mediante su longitud.

**Botón pulsador momentáneo:** tecla, su contacto sólo está cerrado mientras la tecla está siendo presionada, ejemplo botón campana.

**BPM** (= beats por minuto): El *contador de beats* manual integrado determina el número de beats por minuto de un título cuando el botón BPM/TAP se presiona varias veces al ritmo de la música.

**CE (CE marca);** Comunidad Europea: Varios productos que se venden en la Unión Europea llevan la marca CE. Así, el fabricante o el distribuidor confirman que el producto sigue todos los requisitos de la EU (p. ej. *normativa de bajo voltaje*, *normativa para la compatibilidad electromagnética*, etc.).

**Compatibilidad Electromagnética (EMC):** La normativa EMC 89/336/CEE estipula la interferencia máxima de una unidad y el nivel de interferencia al cual la unidad puede estar sujeta sin ningún problema (resistencia a la interferencia).

**Contador de beats:** determina el número de beats por minuto (BPM) y también la velocidad de reproducción de una pieza de música.

**Continue** → *Lectura de todas las canciones*

**Digital:** información visualizada en dígitos. Un convertidor analógico-digital convierte las ondas del sonido que coge un micrófono en una secuencia de unos y ceros donde se suceden los unos a los otros (números binarios: p. ej. "1001" = 9) que luego se almacenan en un CD. Cada número binario corresponde a un valor actual de una vibración de sonido. Un sofisticado sistema de corrección de errores evita interrupciones sonoras y distorsiones con el resultado de una elevada calidad de reproducción. Un convertidor digital-analógico reconvierte los números binarios en oscilaciones eléctricas que se amplifican y se envían a un altavoz.

**Frame:** La música en un CD se memoriza en bloques de datos (frames). La información musical para 1/75 segundos se memoriza en un bloque. Un punto en el CD puede localizarse de forma precisa en pasos de 1/75 segundos.

**Lectura canción por canción:** modo operativo especial para aplicaciones DJ: Después de la reproducción de un título la unidad se establece en pausa, contrario a la *lectura de todas las canciones*.

**Lectura de todas las canciones:** modo operativo para la reproducción de un título después de otro de manera continuada, contrario a la *lectura canción por canción*.

**LED (diode que emite luz):** componente electrónico que convierte directamente electricidad en luz (sin generar calor como las lámparas incandescentes); según el material muestra distintos colores incluso el blanco.

**Línea (salida línea, entrada línea, nivel línea):** Para transmitir señales de una unidad a otra, estas señales deben tener un valor de voltaje fijo por qué si no es imposible una transmisión óptima. Este valor está entre 0,1 V y 2 V y está desi-

gnado como nivel línea. Entradas y salidas previstas para estos niveles están normalmente marcadas con LINE.

**Normativa de bajo voltaje (73/23/CEE):** normativa para las unidades que funcionan a voltajes 50 V hasta 1500 V y que deben tener un diseño seguro para el usuario.

**OUTRO:** función para la cual solamente los 30 últimos segundos de una canción se reproducen.

**Pitch:** Altura tonal: El PITCH CONTROL permite la modificación de la velocidad de reproducción y también la altura tonal.

**Pitch Bend:** función para un aumento o descenso temporal de la velocidad de reproducción. Los beats del título en curso de lectura pueden sincronizarse con los beats de un título leído en otro aparato. Cuando pasa de un título al otro no afectará el ritmo de la música.

**Punto Cue:** con la tecla CUE, punto libremente seleccionable en el CD donde el lector puede saltar directamente (en modo *lectura canción por canción*, posible únicamente dentro de una canción). Si vuelve al punto Cue con la tecla CUE, el lector CD pasa en modo pausa.

**Rack:** Un rack sirve para colocar una unidad con una base estándar de 482 mm (19") para compilar sistemas completos de audio, por ejemplo un lector de CD, mezclador, equalizador o amplificador.

**Single** → *Lectura canción por canción*



## Spis treści

<b>1</b>	<b>Elementy i Połączenia</b>	25
1.1	Panel przedni	25
1.2	Panel tylni	25
<b>2</b>	<b>Informacje dotyczące bezpieczeństwa</b>	25
<b>3</b>	<b>Zastosowania</b>	25
<b>4</b>	<b>Instalowanie i podłączanie urządzenia</b>	26
<b>5</b>	<b>Obsługa</b>	26
5.1	Odtwarzanie płyty CD	26
5.2	Wyświetlanie liczby utworów, czasu odtwarzania i liczby bitów na minutę	26
5.2.1	Przełączanie trybów wyświetlania czasu odtwarzania i uruchamianie funkcji OUTRO	26
5.2.2	Wskaźnik postępu	26
5.2.3	Licznik bitów	26
5.3	Wybór trybu pracy	26
5.3.1	"Single" odtwarzanie pojedynczego utworu	26
5.3.2	"Continue" odtworzenie wszystkich utworów	26
5.4	Odtwarzanie próbek początków utworów	26
5.5	Szybkie przewijanie do przodu, do tyłu	26
5.6	Precyzyjne wybieranie określonego miejsca na płycie	26
5.7	Powrót do wybranego miejsca na płycie (punkt indeksowy "Cue")	26
5.8	Zmiana prędkości oraz wysokości tonu	27
5.9	Synchronizowanie rytmu dwóch kawałków muzycznych ("Pitch Bend")	27
<b>6</b>	<b>Uruchamianie odtwarzacza przez mikser za pomocą tłumika</b>	27
<b>7</b>	<b>Serwis i konserwacja urządzenia</b>	27
<b>8</b>	<b>Dane techniczne</b>	27
<b>9</b>	<b>Słowniczek</b>	28

## 1 Elementy i Połączenia

### 1.1 Panel przedni (rys. 1)

- 1 Włącznik główny
- 2 Szuflada na płyty CD
- 3 Przycisk ▲ do otwierania i zamykania szuflady (2), szuflada jest zablokowana podczas odtwarzania
- 4 Przyciski ◀ i ▶ do wybierania kolejnych utworów:  
Jednorazowe wciśnięcie przycisku ▶ powoduje wybranie następnego utworu. Jeśli zostanie wciśnięty przycisk ◀ urządzenie wraca do początku utworu, który aktualnie jest odtwarzany. Jeżeli przycisk ◀ zostanie wciśnięty kilkakrotnie, urządzenie za każdym razem cofa o jeden utwór. Aby przeskoczyć o kilka utworów, należy przytrzymać wciśnięty przycisk
- 5 Wyświetlacz wielofunkcyjny (patrz rys. 2)
  - a symbol pauzy
  - b symbol odtwarzania
  - c napis "CONTINUE": określa tryb pracy odtwarzania wszystkich utworów, zob. punkt 14 (przycisk CONT./SINGLE)
  - d napis "AUTO CUE SINGLE": określa tryb pracy odtwarzania pojedynczych utworów
  - e wskaźnik postępu, informuje o czasie do końca całej płyty CD [napis "REMAIN" (i) podświetlony] lub właśnie odtwarzanego utworu (napis "REMAIN" nie podświetlony)
  - f określa numer utworu lub krótko po włożeniu płyty CD, liczbę utworów na płycie
  - g określa czas wyświetlany w minutach (M), sekundach (S), oraz ramkach (F), zob. pozycja 11 (przycisk TIME)
  - h napis "OUTRO"; podświetlony przy włączonej za pomocą przycisku TIME (11) funkcji OUTRO
  - i napis "REMAIN"; podświetlony, jeśli wyświetlany jest pozostały czas do końca utworu lub płyty CD, zob. poz. 11 (przycisk TIME)

- j wskazanie to określa procentową odchyłkę od standardowej prędkości ustawioną za pomocą regulatora (17) lub określa liczbę bitów na minutę określoną przy pomocy przycisku BPM/TAP (15)
  - 6 Przycisk PITCH do wyboru zakresu zmian prędkości za pomocą regulatora (17)
  - 7 Pokrętko REV/FWD dla funkcji "Pitch Bend" i do precyzyjnego wybraniażądanego miejsca w trybie paazy
  - 8 Przycisk CUE do odtwarzania krótkich próbek początków utworów oraz powrót do wcześniej określonego punktu utworu (zob. rozdz. 5.4 lub 5.7)
  - 9 Przycisk +10 do wyboru utworów; każdorazowe wciśnięcie przycisku powoduje przeskok o dziesięć utworów do przodu
  - 10 Przycisk ▶ do przełączania między odtwarzaniem (wyświetlany nr ▶) i pauzą (wyświetlany nr II)
  - 11 Przycisk TIME do przełączania między wyświetlaniem czasu (g) i funkcją OUTRO
- Ustawienia domyślne:
- |  |   |
|--|---|
| wyświetlanie pozostałego czasu obecnego utworu |   |
| pierwsze wciśnięcie przycisku:                 | wyświetlanie czasu odtwarzania obecnego utworu  |
| drugie wciśnięcie przycisku:                   | wyświetlanie pozostałego czasu obecnie odtwarzanego utworu i włączenie funkcji OUTRO (odtwarzanie ostatnich 30 sekund następnego utworu), funkcja jest aktywna od następnego utworu, jeżeli zajdzie taka potrzeba wciśnij przycisk ▶. |
| trzecie wciśnięcie przycisku:                  | wyświetlanie pozostałego czasu całej płyty CD   |

czwarte wciśnięcie przycisku: powrót do ustawień domyślnych

- 12 Przyciski SEARCH ◀◀ do ▶▶ włączania funkcji szybkiego przewijania do przodu lub tyłu
- 13 Przycisk STOP do przerywania odtwarzania
- 14 Przycisk CONT./SINGLE do zmiany trybu pracy (zob. rozdz. 5.3)
 

Ustawienia domyślne:

"Single" – odtwarzanie pojedynczego utworu, na wyświetlaczu pojawia się "SINGLE AUTO CUE"(d)
--

pierwsze wciśnięcie przycisku:

"Continue" – odtwarzanie wszystkich utworów z całej płyty CD na wyświetlaczu pojawia się "CONTINUE" (c)
---

drugie wciśnięcie przycisku:

Ustawienia domyślne – odtwarzanie pojedynczego utworu
---
- 15 Przycisk BPM/TAP do wyświetlania bitów na minutę, w tym celu kilkakrotnie wciśnij przycisk w rytm muzyki: wyświetlacz zmieni się ze wskaźnika zmiany prędkości (j) na liczbę bitów, a dioda LED przy przycisku zapali się. Aby powrócić do wyświetlania wskaźnika zmiany prędkości, należy przytrzymać przycisk wciśnięty przez około 3 sek. aż dioda przestanie się świecić.
- 16 Przyciski PITCH BEND do synchronizacji rytmu aktualnie odtwarzanego utworu z rytmem utworu odtwarzanego na innym urządzeniu. Kiedy chociaż jeden z przycisków jest wciśnięty, utwór jest odtwarzany o 16 % szybciej lub wolniej niż standardowo, a dioda LED obok przycisku PITCH (6) miga.
- 17 Regulator PITCH CONTROL do zmiany prędkości i wysokości tonu (maks. ±16 %); ustawienia suwaka są aktywne jedynie przy włączonym przycisku PITCH (6).

### 1.2 Panel tylni (rys 3)

- 18 Cyfrowe wyjście audio (chinch)
- 19 Analogowe wyjście audio o poziomie liniowym (typu chinch: lewy/prawy)
- 20 Przełącznik do zmiany rodzajów zdalnego sterowania, patrz rozdz. 6
- LOCK SW: Odtwarzacz CD jest uruchamiany/zatrzymywany podczas otwierania/zamykania tłumika za pomocą **włącznika bistabilnego (wł./wył.)** na mikserze.
- TACT SW: Odtwarzacz CD jest uruchamiany/zatrzymywany podczas otwierania/zamykania tłumika za pomocą **włącznika monostabilnego** na mikserze.
- CUE PLAY: Odtwarzanie rozpoczyna się od punktu startowego lub wraca do niego i zatrzymuje się (pauza) dzięki **impulsowi sterującemu** wysyfanemu przez mikser w momencie otwierania lub zamykania suwaka "fader".
- 21 Gniazdo typu jack 3,5 mm do zdalnego sterowania, patrz rozdz. 6
- 22 Kabel sieciowy do podłączenia do gniazda zasilającego (230 V ~/50 Hz).

## 2 Informacje dotyczące bezpieczeństwa

To urządzenie podlega wytycznym i normom dla urządzeń zgodnych z 89/336/EEC i spełnia wymagania dla urządzeń niskonapięciowych 73/23/EEC.

**Uwaga!** Urządzenie działa na prąd zmienny (230 V~). Naprawy mogą być dokonywane tylko przez wyszkolony personel. Nie należy samemu przeprowadzać żadnych napraw. Nieostrożne obchodzenie się z urządzeniem może spowodować porażenie prądem. Wszelkie gwarancje wygasają, jeżeli urządzenie zostanie otworzone.

Proszę zawsze przestrzegać:

- **Uwaga!** Nie należy patrzeć do środka odtwarzacza przy wysuniętej szufladzie. Promień lasera może spowodować uszkodzenie wzroku.

- Urządzenie jest przeznaczone tylko do użytku wewnątrz pomieszczeń. Chronić przed wodą, wysoką wilgotnością i wysoką temperaturą (dopuszczalny zakres temperatury to 0 – 40 °C).
- Na urządzeniu nie stawiać naczyń z płynami np. szklanek z wodą.
- Nie uruchamiać i natychmiast wyłączyć główną wtyczkę zasilania z prądu:
  1. jeśli istnieje widoczne uszkodzenie urządzenia lub kabla zasilającego,
  2. jeśli uszkodzenie mogło powstać na skutek upuszczenia urządzenia lub podobnego wypadku,
  3. jeśli urządzenie nie działa prawidłowo.
 Naprawy mogą być dokonywane tylko przez wyszkolony personel.
- Uszkodzony kabel sieciowy może być wymieniony tylko przez producenta lub wyszkolony personel.
- Nigdy nie ciągnij za kabel sieciowy podczas odłączania wtyczki z gniazdka, chwytaj zawsze za wtyczkę.
- Producent ani dostawca nie ponosi odpowiedzialności za wynikłe szkody materialne, jeśli urządzenie było używane niezgodnie z przeznaczeniem, zostało zainstalowane lub obsługiwane niepoprawnie lub poddawane nieautoryzowanym naprawom.

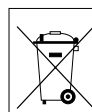

Jeśli urządzenie nie będzie już nigdy więcej używane, wskazane jest przekazanie go do miejsca utylizacji odpadów, aby zostało utylizowane bez szkody dla środowiska.

## 3 Zastosowanie

Odtwarzacz CD-164DJ został zaprojektowany do zastosowań profesjonalnych. Posiada wiele funkcji i rozwiązań stworzonych do takiej właśnie pracy: odtwarzanie pojedyncze lub ręczna synchronizacja rytmu dwóch utworów muzycznych.

CD-164DJ pozwala na odtwarzanie płyt CD oraz płyt CD nagranych samodzielnie (CD-R). Jednak przy odczytywaniu niektórych płyt CD-RW, w zależności od typu płyty, nagrywarki oraz oprogramowania mogą się pojawić problemy.

## 4 Instalowanie i podłączanie urządzenia

Odtwarzacz jest przeznaczony do montażu w szafie montażowej (482 mm/19"), Wymagana jest przestrzeń 2 U. Urządzenie może być również ustawione na stole. Musi stać na równej poziomej powierzchni.

Przed przystąpieniem do podłączania urządzeń lub zmieniania połączeń należy wyłączyć odtwarzacz oraz podłączone urządzenia z sieci.

- 1) Jeśli mikser lub wzmacniacz posiada wejście cyfrowe, połączyć je z gniazdem DIGITAL OUT (18).  
Jeśli urządzenia nie posiadają wejść cyfrowych, połączyć wyjście stereo LINE OUT (19): L – kanał lewy, R – kanał prawy – z wejściem przeznaczonym dla CD we wzmacniaczu lub mikserze.
- 2) Odtwarzacz może być zdalnie sterowany za pomocą miksera z funkcją fader start. Informacje na temat połączeń i rodzaju zdalnego sterowania można znaleźć w rozdziale 6.
- 3) Podłącz kabel zasilania (22) do gniazda sieci (230 V~/50 Hz).

## 5 Obsługa

### 5.1 Odtwarzanie płyt CD

- 1) Włączyć zasilanie odtwarzacza za pomocą przycisku POWER (1), wyświetlą się następujące wskaźniki (5):  

```

L I O S E
r E R d
no d I S C

```

jeżeli płyta CD nie jest włożona
- 2) Otwórz kieszeń CD (2) za pomocą przycisku ▲ (3). *OPEN* pojawi się na wyświetlaczu.

### 5.2.2 Wskaźnik postępu

W zależności od trybu wyświetlania czasu ustawionego za pomocą przycisku TIME (11) wskaźnik postępu (e) przez swoją długość określa pozostały do końca czas utworu lub płyty CD lub też czas odtwarzania. Jeśli odtwarzane są ostatnie 30 sekund utworu wskaźnik będzie migać na całej długości, natomiast, jeśli pozostanie 15 sekund, miganie będzie jeszcze szybsze.

### 5.2.3 Licznik bitów

Za pomocą manualnego licznika bitów można określić liczbę bitów na minutę (BPM = z ang. *beats per minute*) aktualnie odtwarzanego utworu:

- 1) Nacisnąć krótko kilka razy przycisk BPM/TAP (15) w rytm muzyki. Na wyświetlaczu, zamiast odchyłki prędkości (j), pojawi się liczba bitów, a dioda LED przy przycisku zaświeci się.
- 2) Aby określić liczbę bitów następnego utworu, należy ponownie nacisnąć krótko kilka razy przycisk BPM/TAP w rytm muzyki. Na wyświetlaczu pokaże się nowa wartość.
- 3) Aby powrócić do wyświetlania odchyłki należy nacisnąć przycisk BPM/TAP przez około 3 sekundy dopóki dioda nie zgaśnie.

## 5.3 Wybór trybu pracy

### 5.3.1 "Single" – odtwarzanie pojedynczego utworu

Zawsze po włączeniu urządzenia, aktywny będzie tryb odtwarzania pojedynczych utworów, co jest szczególnie przydatne dla DJ:

1. Na wyświetlaczu podświetlony będzie napis "AUTO CUE SINGLE" (d).
2. Po wybraniu lub wczytaniu utworu, odtwarzacz CD jest dokładnie w miejscu gdzie muzyka się zaczyna (a nie na początku indeksu 0:00:00).  
Miejsce to jest automatycznie zapamiętywane jako punkt startowy. Na wyświetlaczu na krótko pojawi się napis *CUE*. Po uruchomieniu odtwa-

- 3) Włóż płytę CD nadrukiem do góry do kieszeni i zamknij ją za pomocą przycisku ▲. Jeśli płyta została poprawnie włożona na wyświetlaczu pojawią się informacje o liczbie utworów (f), całkowitym czasie płyty (g), a następnie czasie pierwszego utworu (g).

[Aby natychmiast rozpocząć odtwarzanie pierwszego utworu, zamknij kieszeń za pomocą przycisku ► (10)].

- 4) Aby rozpocząć odtwarzanie pierwszego utworu, wciśnij przycisk ► [jeżeli kieszeń została zamknięta za pomocą przycisku ▲]. Kiedy odtwarzana jest płyta CD, wyświetlany jest symbol (b) ►.  
Aby odtworzyć inny utwór, wybierz go za pomocą przycisków ◀, ▶ (4) lub +10 (9):  
– każde wciśnięcie przycisku +10 powoduje przewinięcie o 10 utworów do przodu.  
– wciśnięcie przycisku ▶ powoduje przewinięcie o 1 utwór do przodu. Wciśnięcie przycisku ◀: powrót do początku aktualnie odtwarzanego utworu. Każdorazowe wciśnięcie przycisku ◀ powoduje przewinięcie o 1 utwór do tyłu. Aby przeskoczyć o kilka utworów, należy trzymać wciśnięty przycisk ◀ lub ▶.  
Następnie rozpocznij odtwarzanie za pomocą przycisku ►.
- 5) Odtwarzanie może zostać przerwane i ponownie rozpoczęte w każdej chwili za pomocą przycisku ►. Symbol pauzy II (a) pojawi się na wyświetlaczu, a dioda LED nad przyciskiem ► i CUE (8) zacznie migać. Wciśnij ponownie przycisk ► aby kontynuować odtwarzanie.
- 6) Po włączeniu urządzenia, zawsze wyświetla się "SINGLE AUTO CUE" (d), a urządzenie ustawia się na pojedyncze odtwarzanie utworu. Jeżeli utwór jest odtwarzany do końca, urządzenie włączy pauzę na początku następnego utworu. Aby automatycznie odtwarzać następny utwór, urządzenie musi być ustawione na odtwarzanie wszystkich utworów, przycisk CONT./SINGLE (14) [zob. też rozdz. 5.3.2].

rzania utworu możliwy jest powrót do punktu startowego przez naciśnięcie przycisku CUE (8).

3. Po odtworzeniu utworu, odtwarzacz automatycznie przejdzie w tryb pauzy i zatrzyma się na punkcie startowym następnego utworu. Zostanie on zapamiętany jako nowy punkt startowy.

### 5.3.2 "Continue" – odtworzenie wszystkich utworów

Aby przełączyć w tryb odtwarzania całości płyty należy nacisnąć przycisk CONT./SINGLE (14). Zmieni się podświetlenie napisów: z "AUTO CUE SINGLE" (d) na "CONTINUE" (c). Aby przejść w tryb odtwarzania pojedynczych utworów, należy nacisnąć przycisk CONT./SINGLE jeszcze raz.

### 5.4 Odtwarzanie próbek początków utworów

- 1) Po włożeniu płyty do napędu, wybrać żądany utwór za pomocą przycisków +10 (9), a następnie przycisków ◀ i ▶ (4).
- 2) Jeśli wyświetlacz wskazuje czas utworu (g), przytrzymać przycisk CUE (8). Utwór będzie odtwarzany do momentu zwolnienia przycisku.
- 3) Po zwolnieniu przycisku CUE urządzenie powróci do początku utworu i ustawi się na pauzę. Nacisnąć przycisk ► (10), aby rozpocząć odtwarzanie. Natomiast ponowne naciśnięcie przycisku CUE spowoduje powrót do początku utworu.

### 5.5 Szybkie przewijanie do przodu i do tyłu

Aby włączyć funkcję szybkiego przewijania do przodu lub tyłu należy nacisnąć przycisk SEARCH ◀◀ lub ▶▶ (12).

Uwaga:

- a) Podczas odtwarzania pojedynczego utworu, szybkie przewijanie zatrzyma się na początku odtwarzanego utworu. Następnie urządzenie włączy pauzę. Podczas szybkiego przewijania do przodu, urządzenie również włączy pauzę na początku następnego utworu.

- 7) Aby przerwać odtwarzanie należy nacisnąć przycisk pauzy lub STOP (13). Kieszeń może być teraz otworzona za pomocą przycisku ▲.

Uwaga: Podczas odtwarzania, kieszeń jest zablokowana przed przypadkowym otwarciem.

- 8) Przed wyłączeniem urządzenia należy pamiętać o zamknięciu kieszeni [przyciskiem ▲], aby uchronić laser przed zanieczyszczeniami. Wcześniej nie należy wyłączać urządzenia.

## 5.2 Wyświetlanie liczby utworów, czasu odtwarzania i liczby bitów na minutę

W domyślnym ustawieniu, po włączeniu odtwarzacza podczas odtwarzania oraz podczas pauzy, na wyświetlaczu wyświetlane są następujące informacje: numer utworu (f) oraz pozostały czas do końca utworu (g) [rys.2]. Podświetlenie napisu "REMAIN"(i), wskazuje pozostały czas. Czas jest wyświetlany w minutach (M), sekundach (S), sekundy są podzielone na "ramki" (F) [1 ramka = 1/75 sekundy].

### 5.2.1 Przełączanie trybów wyświetlania czasu odtwarzania i uruchamianie funkcji OUTRO

Wcisnąc kilkakrotnie przycisk TIME (11), można wybrać następujące informacje i funkcje OUTRO:

pierwsze wciśnięcie przycisku: wyświetlany jest aktualny czas wybranego utworu (podświetlenie napisu "REMAIN" wygaszone).

ponowne wciśnięcie przycisku: funkcja OUTRO do odtwarzania ostatnich 30 sek. każdego następnego utworu (funkcja jest aktywna od następnego utworu – jeśli zachodzi taka potrzeba wciśnij przycisk ►), wyświetlany jest pozostały czas do końca utworu

ponowne wciśnięcie przycisku: pozostały czas do końca płyty; funkcja OUTRO jest wyłączona

ponowne wciśnięcie przycisku: powrót do ustawień podstawowych (pozostały czas do końca utworu)

- b) Przy odtwarzaniu wszystkich utworów, szybkie przewijanie zatrzymuje się na początku i na końcu płyty.

- c) W trybie pauzy, odtwarzacz będzie odtwarzał stale określony punkt, dopóki nie zostanie włączone odtwarzanie przyciskiem ► (10) lub przez szybkie dwukrotne naciśnięcie przycisku CUE (8).

## 5.6 Precyzyjne wybieranie określonego miejsca na płycie

Podczas pauzy, za pomocą pokrętki REV/FWD (17) można precyzyjnie wybrać określony punkt utworu. Wybór punktu utworu będzie zależał od kierunku i prędkości obrotu pokrętki. W tym czasie na wyświetlaczu (g) można precyzyjnie odczytać pozycję z dokładnością do 1 ramki (1/75 sekundy). Po ustawieniu, urządzenie będzie odtwarzało stale ten punkt, do momentu włączenia odtwarzania przyciskiem ► (10) lub przez szybkie dwukrotne naciśnięcie przycisku CUE (8).

## 5.7 Powrót do wybranego miejsca na płycie (punkt indeksowy "Cue")

- 1) Przy trybie odtwarzania pojedynczych utworów, po dojściu do żadanego punktu wciśnij pauzę ► (10). Diody LED nad przyciskami ► i CUE (8) zaczną migać.
- 2) Jeśli to konieczne, punkt "Cue" można zdefiniować bardziej precyzyjnie postępując się pokrętką (7). Wybrany punkt będzie powtarzany "w kółko".
- 3) Nacisnąć krótko przycisk CUE (8). W ten sposób punkt utworu zostanie zaznaczony. Dioda nad przyciskiem CUE mignie na chwilę, a następnie zapali się na stałe. Dioda nad przyciskiem ► zacznie migać.
- 4) Włączyć odtwarzanie przyciskiem ►.
- 5) Teraz, aby powrócić do zdefiniowanego punktu, należy nacisnąć przycisk CUE. Urządzenie ustawi się na pauzę.

- 6) Aby uruchomić odtwarzanie należy nacisnąć przycisk ► lub przytrzymać przycisk CUE. Po zwolnieniu przycisku CUE, odtwarzacz powróci do ustalonego punktu, a urządzenie ustawi się na pauzę.

Uwaga:

- a) Przy trybie odtwarzania pojedynczych utworów, powrót do zdefiniowanego punktu jest możliwy tylko w ramach tego utworu. Po dojściu do końca utworu, zdefiniowany punkt zostaje zastąpiony punktem startowym kolejnego utworu (zob. rozdział 5.3.1).
- b) Zarówno dla trybu odtwarzania pojedynczych utworów jak i całości, wybranie innego utworu za pomocą przycisków ◀, ▶ (4) lub +10 (9) spowoduje zastąpienie zdefiniowanego punktu, punktem startowym wybranego utworu.

### 5.8 Zmiana prędkości oraz wysokości tonu

Urządzenie daje możliwość zmiany prędkości odtwarzania, a tym samym wysokości tonu w granicach maksymalnie  $\pm 16\%$ . Do tego celu służy suwak PITCH CONTROL (17):

- 1) Wciśnij przycisk PITCH (6). Umieszczona obok przycisku dioda LED zapali się.
- 2) Zmień prędkość za pomocą suwaka PITCH CONTROL (17). Wyświetlacz wskaże procentową odchyłkę (j) od standardowej prędkości. Jeśli włączony był ręczny licznik bitów [przyciskiem BPM/TAP (15) [patrz rozdział 5.2.3 "Licznik bitów"], wyświetlacz wskazuje liczbę bitów na minutę. Liczba ta będzie się zmieniała wraz ze zmianą ustawień suwaka.
- 3) W dowolnym momencie można powrócić z ustawionej prędkości do standardowej i vice versa za pomocą przycisku PITCH.

### 5.9 Synchronizowanie rytmu dwóch kawałków muzycznych ("Pitch Bend")

Za pomocą przycisków PITCH BEND (16) można zsynchronizować bitowo (rytmicznie) odtwarzany utwór z utworem odtwarzanym na innym urządzeniu.

- 1) Za pomocą przycisku PITCH (6) aktywować regulator suwakowy PITCH CONTROL (17). Dioda obok przycisku musi się zaświecić.
- 2) Za pomocą suwaka PITCH CONTROL należy zsynchronizować prędkość pierwszego kawałka z prędkością drugiego.
- 3) Za pomocą przycisków PITCH BEND należy zsynchronizować rytm pierwszego kawałka z rytmem drugiego. Przytrzymując przyciski + lub - zmienia się prędkość do 16% od standardowej prędkości, Dioda przy przycisku PITCH i wskaźnik odchyłki (j) migają.
- 4) Zmiany prędkości odtwarzania w celu synchronizacji bitów można także dokonać za pomocą pokrętki REV/FWD (7).

### 6 Uruchamianie odtwarzacza przez mikser za pomocą tłumika

Odtwarzacz może być zdalnie sterowany za pomocą miksera z funkcją fader start. W zależności od budowy miksera sterowanie może odbywać się za pomocą włącznika bistabilnego wł./wył. (rozwiązanie stosowane w większości mikserów img Stage Line), włącznika monostabilnego lub też impulsowego sygnału sterującego.

- 1) Aby uniknąć nieprawidłowości, najpierw wyłącz odtwarzacz i mikser
- 2) Za pomocą przełącznika (20) na panelu tylnym odtwarzacza, wybierz typ zdalnego sterowania:

- a Pozycja LOCK SW:** Regulacja startu i pauzy za pomocą przełącznika typu on/off  
Otwierając tłumik, uruchamiamy funkcję startu w odtwarzaczu CD, natomiast zamykając tłumik, ustawiamy odtwarzacz na pauzę.

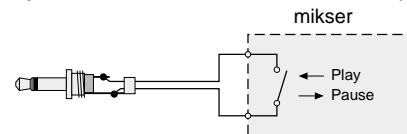

④ Funkcja "fader start" dla przełącznika typu on/off

- b Pozycja TACT SW:** Sterowanie startem i pauzą za pomocą włącznika monostabilnego  
Odtwarzacz się włącza, jeżeli włącznik monostabilny jest aktywowany przez tłumik po raz pierwszy. Odtwarzacz włącza pauzę, jeżeli włącznik monostabilny jest aktywowany przez tłumik po raz drugi.

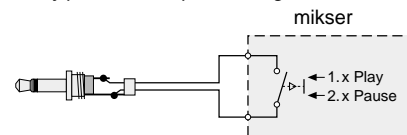

⑤ Regulacja startu i pauzy za pomocą włącznika monostabilnego

- c Pozycja CUE PLAY:** sterowanie "rozpoczęcie od punktu startowego/powrót do punktu startowego i zatrzymanie (pauza)" za pomocą impulsu.

Otwieranie odpowiedniego suwaka w mikserze wyzwala impuls sterujący. Powoduje on rozpoczęcie odtwarzania utworu od punktu startowego (zobacz punkt 5.7). Podczas zamykania suwaka odtwarzacz wraca do punktu startowego i zatrzymuje się (pauza).

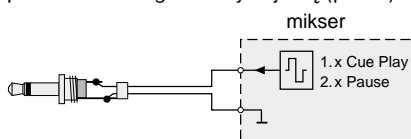

⑥ Funkcja "fader start" z wykorzystaniem impulsowego sygnału sterującego.

- 3) Połączyć gniazdo odpowiadające za funkcję "fader start" w mikserze przewodem zakończonym wtykami mały jack 3,5 mm (mono lub stereo) z gniazdem START/PAUSE (21).

### 7 Serwis i konserwacja urządzenia

Urządzenie należy chronić przed kurzem, wstrząsami, bezpośrednim oddziaływaniem promieni słonecznych, wilgocią, ciepłem (dopuszczalna temperatura pracy powinna zawierać się w zakresie 0–40°C). Do czyszczenia obudowy używać suchej, miękkiej ściereczki. Nie stosować wody ani środków czyszczących.

#### Uwagi dotyczące niepoprawnego odtwarzania dźwięku oraz błędów odczytu

Dym papierosowy łatwo przedostaje się przez wszystkie szczeliny urządzenia i osadza się na optyce lasera. Może powodować błędy w odczycie i przerwania emisji dźwięku. Ponieważ nie można zagwarantować użytkowania urządzenia w pomieszczeniach bez dymu papierosowego (np. dyskoteka), należy w tym przypadku zadbać o czyszczenie układu optycznego przez wyszkolony personel. Takie operacje należy wykonywać nawet w okresie trwania gwarancji.

### 8 Dane techniczne

- Pasma przenoszenia: . . . . . 20 – 20 000 Hz  
THD: . . . . . < 0,1 %  
Separacja kanałów: . . . . . > 80 dB  
Dynamika: . . . . . > 90 dB  
Stosunek S/N . . . . . > 80 dB  
Drżenie i kołysanie  
dźwięku: . . . . . nie mierzalne,  
dokładność kwarcu
- Wyjścia  
linowe, (analogowe): . . . 2V  
cyfrowe (koncentryczne): 0,5 Vpp S/PDIF
- Zasilanie: . . . . . 230 V~/50 Hz
- Pobór mocy: . . . . . 15 VA
- Dopuszczalna temperatura pracy: . . . . . 0 – 40 °C
- Wymiary: . . . . . 482 x 89 x 260 mm,  
2 segmenty w stojaku montażowym
- Ciężar: . . . . . 4,2 kg

Może ulec zmianie.



## PL 9 Słowniczek

Słowa pisane *kursywą* to słowa-klucze szczególnie wyjaśnione poniżej.

**Auto Cue:** po wybraniu utworu, odtwarzacz CD ustawia się dokładnie w tym miejscu gdzie rozpoczyna się muzyka a nie początku na indeksie 0:00:00. Z tego powodu, można od razu rozpocząć odtwarzanie muzyki po naciśnięciu przycisku ►||.

**BPM** (bity na minutę): Zintegrowany ręczny *licznik bitów* określa liczbę bitów na minutę w utworze. Aby określić tę liczbę, należy podczas odtwarzania kilkakrotnie nacisnąć przycisk BPM/TAP w rytm muzyki.

**CE** (znak **CE**) z francuskiego: Communauté Européenne – Społeczność europejska: pewne produkty sprzedawane w Unii Europejskiej muszą posiadać znak CE. W ten sposób producent lub dystrybutor potwierdza, że produkt spełnia wszelkie wymagania i normy UE. (np. wytyczne niskonapięciowe, normy zgodności elektromagnetycznej, itd.).

**Continue** → *Odtwarzanie całości płyty*

**Cyfrowy:** informacje przesyłane w postaci cyfrowej. Przetwornik analogowo-cyfrowy przetwarza sygnał muzyczny (fale dźwiękowe) zebrane przez mikrofon w sekwencje zer i jedynek (liczba binarna np. "1001" = odpowiada liczbie 9 w systemie dziesiętnym), które w takiej postaci są przechowywane na CD. Każdej liczbie w systemie binarnym odpowiada pewna wartość analogowa określająca falę akustyczną (dźwięk). Specjalny układ korekcyjny usuwa błędy i zniekształcenia, co zapewnia wysoką jakość odtwarzania. Przetwornik cyfrowo-analogowy przetwarza z powrotem sygnał cyfrowy na analogowy: ciąg zer i jedynek w analogowy sygnał elektryczny, który po wzmocnieniu dociera do głośników.

**Fader start:** Za pomocą regulatora suwakowego (tłumika) w mikserze wyposażonym w funkcję "fader start" otwierając tłumik można włączyć

odtwarzanie w odtwarzaczu CD lub zamykając tłumik włączając pauzę. Sterowanie może odbywać się przez styki różnego rodzaju włączników (mono lub bistabilne) lub też przez impulsowy sygnał sterujący.

**Kompatybilność elektromagnetyczna (EMC):**

Wytyczna EMC 89/336/EEC określa maksymalny poziom zniekształceń urządzenia oraz maksymalny poziom zniekształceń na które może być narażone urządzenie, który nie będzie powodował żadnych problemów (odporność na zakłócenia).

**LED** (dioda świecąca): elektroniczna część, która przetwarza prąd elektryczny na światło (bez emisji ciepła), w zależności od materiału z którego została wykonana, świeci różnymi kolorami w tym także na biało.

**Licznik bitów** (Beat counter): określa liczbę beatów na minutę (*BPM*) i tym samym szybkość odtwarzania utworu muzycznego

**Liniowe** (wyjście, wejście, poziom): przy transmisji sygnału z jednego urządzenia do drugiego, sygnały te muszą mieć pewien poziom (wartość napięcia), w celu zapewnienia optymalnej transmisji. Wartości sygnału pomiędzy 0,1 a 2 V są określane jako poziom liniowy. Wyjścia na których występują takie poziomy są określane jako liniowe (LINE).

**Odtwarzanie całości płyty:** tryb ciągłego odtwarzania utworów: po zakończeniu jednego utworu odtwarzacz automatycznie rozpoczyna odtwarzanie kolejnego, przeciwieństwo *odtwarzanie pojedynczych utworów*.

**Odtwarzanie pojedynczych utworów:** specjalny tryb odtwarzania, przeznaczony do zastosowań dj. W odróżnieniu do trybu *odtwarzanie całości płyty* urządzenie włącza pauzę po odtworzeniu jednej ścieżki.

**OUTRO:** funkcja odtwarzania ostatnich 30 sek. utworu.

**Pitch** (wysokość dźwięku): za pomocą suwaka PITCH można zmienić prędkość odtwarzania a tym samym wysokość dźwięku.

**Pitch Bend:** funkcja pozwalająca chwilowo zwiększyć lub zmniejszyć prędkość odtwarzania. W ten sposób można zsynchronizować ze sobą rytm jednego utworu z drugim (odtwarzane w dwóch szufladach), co pozwoli na płynne i miękkie przetaczanie pomiędzy tymi utworami.

**Przycisk monostabilny:** przycisk, który działa tak długo jak jest wciśnięty jak np. dzwonek do drzwi.

**Punkt startowy "CUE":** miejsce na CD wybrane przyciskiem CUE. Urządzenie jest w stanie powrócić dokładnie do tego miejsca (możliwe tylko w zakresie ścieżki gdy włączone jest odtwarzanie pojedynczej ścieżki). Po powrocie do punktu startowego, odtwarzacz włącza pauzę.

**Rack:** obudowa o zunifikowanym wymiarze 482 mm (szerokość) = 19", pozwalająca na zamontowanie różnego typu urządzeń: wzmacniaczy, odtwarzaczy CD, mikserów.

**Ramka** (frame): Muzyka na płycie CD jest zapisywana w blokach danych (ramkach). Jeden blok odpowiada 1/75 sek. muzyki. Punkt (miejsce) na płycie CD może być ten sposób precyzyjnie ustalone z dokładnością do 1/75 sek.

**Single** → Odtwarzanie pojedynczych utworów

**Wskaźnik słupkowy** (bar graph): jest to rodzaj wskaźnika na wyświetlaczu, który poprzez swoją długość określa czas pozostały do końca utworu lub płyty lub też czas odtwarzania.

**Wytyczne niskonapięciowe (73/23/EEC):** wytyczne dla urządzeń działających na napięciach od 50 V do 1500 V, które muszą spełniać odpowiednie normy bezpieczeństwa dla użytkownika.

Læs nedenstående sikkerhedsoplysninger opmærksomt igennem før ibrugtagning af enheden. Bortset fra sikkerhedsoplysningerne henvises til den engelske tekst.

### Vigtige sikkerhedsoplysninger

Denne enhed overholder EU-direktivet vedrørende elektromagnetisk kompatibilitet 89/336/EØF og lavspændingsdirektivet 73/23/EØF.

**Forsigtig!** Enheden benytter livsfarlig netspænding (230 V~). For at undgå fare for elektrisk stød må kabinettet ikke åbnes. Overlad servicering til autoriseret personel. Desuden bortfalder enhver reklamationsret, hvis enheden har været åbnet.

Vær altid opmærksom på følgende:

- **Advarsel!** Undlad at kigge ind i CD-mekanismen, når CD-skuffen er åben. Der kan udsendes laserstråler, som kan forårsage øjenskader.
- Enheden er kun beregnet til indendørs brug. Beskyt den mod vanddråber og -stænk, høj luftfugtighed og varme (tilladt omgivelsestemperatur 0–40 °C).

- Undgå at placere væskefyldte genstande, som f. eks. glas, ovenpå enheden.
- Tag ikke enheden i brug og tag straks stikket ud af stikkontakten i følgende tilfælde:
  1. hvis der er synlig skade på enheden eller netkablet
  2. hvis der kan være opstået skade, efter at enheden er tabt eller lignende
  3. hvis der forekommer fejlfunktion.
 Enheden skal altid repareres af autoriseret personel.
- Et beskadiget netkabel må kun repareres af producenten eller af autoriseret personel.
- Tag aldrig stikket ud af stikkontakten ved at trække i kablet, tag fat i selve stikket.
- Hvis enheden benyttes til andre formål, end den oprindeligt er beregnet til, hvis den betjenes forkert, eller hvis den ikke repareres af autoriseret personel, omfattes eventuelle skader ikke af garantien.



Hvis enheden skal tages ud af drift for bestandigt, skal den bringes til en lokal genbrugsstation for bortskaffelse.

### Vedligeholdelse af enheden

Beskyt enheden mod støv, vibrationer, direkte sollys, fugt og varme. Til rengøring må kun benyttes en blød, tør klud; der må under ingen omstændigheder benyttes vand eller kemikalier.

### Bemærkninger vedrørende lydafbrydelser og læsefejl

Tobaksrøg trænger let ind i alle åbninger på enheden og sætter sig så fast på lasersystemets optiske dele. Denne hinde af nikotin på laserens optik kan medføre fejl i forbindelse med læsning af CD'er og således forårsage forstyrrelser i afspilningen. Da det ikke altid er muligt at undgå brug af enheden i lokaler med tobaksrøg (f. eks. et diskotek), skal enheden i tilfælde af funktionsfejl renses af autoriseret personel. Sådant rensning vil kun blive udført mod betaling – selv hvis reklamationsretten stadig er gældende.

## CD spelare

Innan enheten tas i bruk observera följande säkerhetsinstruktioner. Behövs ytterligare information för handhavande utav enheten finner Ni det i den Engelska delen i manualen.

### Säkerhetsföreskrifter

Enheten uppfyller EG-direktiv 89/336/EEC avseende elektromagnetiska störfält samt EG-direktiv 73/23/EEC avseende lågspänningsapplikationer.

**OBS!** Enheten använder hög spänning internt (230 V~). För att undvika elskador, öppna aldrig chassiet på egen hand utan överlåt all service till auktoriserad verkstad. Alla garantier upphör om enheten har varit öppnad.

Ge även akt på följande:

- **Varning!** Titta aldrig in i spelmekanismen då luckan är öppen. Laserstrålen kan skada ögonen.
- Enheten är endast avsedd för inomhusbruk. Enheten skall skyddas mot vätskor, hög luftfuktighet och hög värme (tillåten omgivningstemperatur 0–40 °C).

- Placera inte föremål innehållande vätskor, t. ex. dricksglass, på enheten.
- Tag omedelbart ut kontakten ur elurtaget om något av följande uppstår:
  1. Elsladden eller enheten har synliga skador.
  2. Enheten är skadad av fall ed.
  3. Enheten har andra felfunktioner.
 Enheten skall alltid repareras på verkstad av utbildad personal.
- En skadad elsladd skall bytas på verkstad eller hos tillverkaren.
- Drag aldrig ut kontakten genom att dra sladden utan ta tag i kontaktkroppen.
- Om enheten används på annat sätt än som avses eller om den används på felaktigt sätt eller repareras av obehörig personal upphör alla garantier att gälla. Dessutom tas i dessa fall inget ansvar för skada som uppkommit på person eller materiel.



Om enheten skall kasseras bör den lämnas till återvinning.

### Skötsel av enheten

Skydda enheten mot damm, vibrationer, direkt sollys, fukt och värme. Rengör endast med en mjuk och torr trasa. Använd aldrig kemikalier eller vatten vid rengöring.

### Vid ljudavbrott och läsfel

Cigarettrök kan lätt komma in i CD-spelaren och ge upphov till små partiklar som fastnar på lasernålen. Denna orenhet kan orsaka läsfel. Då rök inte alltså kan undvikas (på disco od.) skall enheten lämnas för rengöring på verkstad. Denna rengöring är avgiftsbelagd även under gällande garantitid.

## CD soitin

Ole hyvä ja huomioi aina seuraavat turvallisuutta koskevat ohjeet ennen laitteen käyttöön ottoa. Katso käyttöön liittyviä ohjeita Englannin kielisistä ohjeista, jos tarvitset lisää tietoa laitteen käytöstä.

### Turvallisuudesta

Laite vastaa direktiiviiä 89/336/EEC sähkömagneettisesta yhteensopivuudesta sekä matalajännitiedirektiiviiä 73/23/EEC.

**Huomio!** Tämä laite toimii hengenvaarallisella 230 V~ jännitteellä. Vältäaksesi sähköiskun, älä avaa laitteen koteloä. Jätä huoltotoimet valtuutetulle, ammattitaitoiselle huoltoliikkeelle. Huomioi myös, että takuu raukeaa, jos laite on avattu.

Huomioi myös seuraavat seikat:

- **Huomio!** Älä katso CD mekanismiin, kun CD kelkka on ulkona. Lasersäteiden säteily voi vahingoittaa silmiä.

- Tämä laite soveltuu vain sisätalokäyttöön. Suojele laitetta kosteudelta, vedeltä ja kuumuudelta (sallittu ympäröivä lämpötila 0–40 °C).
- Älä sijoita laitteen päälle mitään nestettä sisältävää, kuten vesilasias tms.
- Irrota virtajohto pistorasiasta välittömästi, äläkä ota laitetta käyttöön jos:
  1. laitteessa tai virtajohdossa on näkyvä vaurio,
  2. putoaminen tai vastaava vaurio on saattanut aiheuttaa vian,
  3. laitteessa on toimintahäiriöitä.
 Laite täytyy kaikissa näissä tapauksissa huollattaa valtuutetussa huoltoliikkeessä.
- Virtajohdon saa vaihtaa vain valmistaja tai valtuutettu huoltohenkilö.
- Älä koskaan irrota virtajohtoa pistokkeesta johdosta vetämällä.
- Laitteen takuu raukeaa, eikä valmistaja, maahantuojia tai myyjä ota vastuuta mahdollisista välittömistä tai välillisistä vahingoista, jos laitetta on käytetty muuhun kuin alkuperäiseen käyttötarkoitukseen, laitetta on taitamattomasti käytetty tai kytketty tai jos laitetta on huollettu muussa kuin valtuutetussa huollossa.

tukseen, laitetta on taitamattomasti käytetty tai kytketty tai jos laitetta on huollettu muussa kuin valtuutetussa huollossa.



Huolehdi laitteen kierrättämisestä, kun laite lopullisesti poistetaan käytöstä.

### Laitteen huolto ja ylläpito

Suojele laitetta pölyltä, värähtelyiltä, suoralta aurin gonpaisteelta, kosteudelta ja kuumuudelta. Käytä puhdistamiseen vain kiviä, pehmeää kangasta. Älä käytä vettä tai kemikaaleja.

### Huomioitavaa ääni- ja levynlukuhäiriöistä

Tupakansavu tunkeutuu helposti laitteen raoista ja kiinnittyy optiseen lasersysteemiin. Tämä liika saattaa aiheuttaa lukuhäiriöitä ja äänen pätkimistä. Koska tupakansavua ei aina voida välttää, laite tulee puhdistuttaa valtuutetussa huoltoliikkeessä. Tällainen puhdistaminen maksaa myös takuuaiakana!

